

LAMPIRAN

CARBON BRUS

SKALA = 1:1 mm

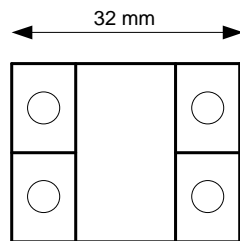

TAMPAK ATAS

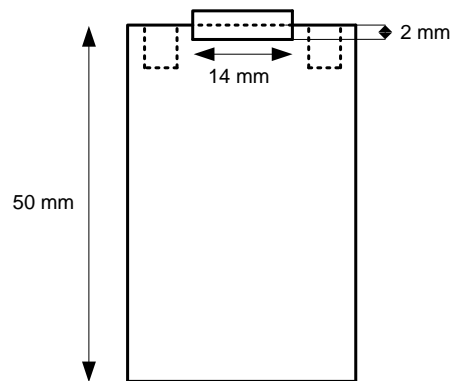

TAMPAK DEPAN

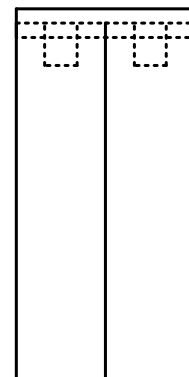

12.5 mm 12.5 mm

TAMPAK SAMPING

CARBON BRUS

SKALA = 1:1 mm

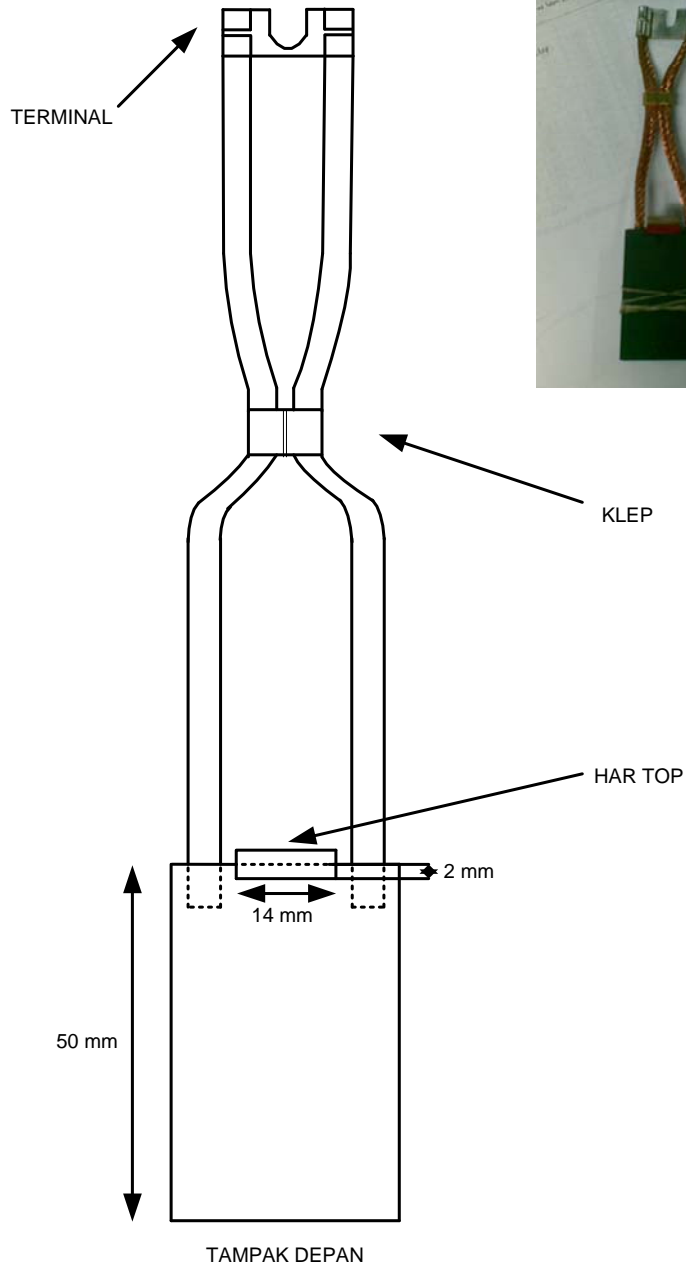

KOMENTAR DAN SARAN

Nama : Robertus Ronny Situngkir
NRP : 0423086
Tanggal USTA : 23 Januari 2009
Judul Tugas Akhir : Analisis Perbaikan Kualitas Dengan Menggunakan Metode DMAIC(Studi Kasus di PD.Langgeng Jl.Cibolerang No.67B)

Komentar dan Saran :

1. Harap perbaiki perhitungan DPMO
2. Harap perbaiki perhitungan proses Capability
3. Tingkatkan kemampuan anda, terutama teoritis
4. Berusaha untuk upgrade logika berpikir sistematis, ilmiah
5. Periksa lagi usulan
6. Good Luck

DATA PENULIS

Nama : Robertus Ronny Situngkir
NRP : 0423086
Alamat : Jl.Soeria Soemantri No.6A
Telp : 085295241904
E-mail : robertus_ronny_situngkir@yahoo.com