

ISSN : 2338-994X



# PROSIDING SEMINAR NASIONAL & CALL FOR PAPER

FORUM MANAJEMEN INDONESIA (FMI) KE-5

*Strengthening The Strategy of Local Product in The Border Region :  
Opportunity and Challenges of The ASEAN Economic Community 2015*

Aula Bank Indonesia Pontianak, Istana Rakyat Kalbar & Hotel Mercure Pontianak  
23-24 Oktober 2013



Fakultas Ekonomi  
Universitas Tanjungpura



Co-Organizer & Sponsor



antam



Patris Education  
with bright future





## DAFTAR ISI

Daftar Reviewer.....	ii	
Sambutan Dekan Fakultas Ekonomi Universitas Tanjungpura .....	iii	
Sambutan Ketua Panitia/Ketua FMI Koordinator Wilayah Kalimantan .....	iv	
Daftar institusi Peserta Seminar & Call For Paper FMI ke-5 .....	v	
Daftar Isi.....	vii	
 <b>Daftar Abstrak</b>		
PENGUKURAN KINERJA KEUANGAN MENGGUNAKAN MODEL ALTMAN Z SCORE DAN TOBIN'S Q (STUDI PADA LIMA ANAKPERUSAHAAN PT BAKRIE & BROTHER TBK) <b>Suskim Riantani dan Jefry Stepanus Sopyan.....</b>		1
PENGARUH SIKLUS BISNIS PEREKONOMIAN, TINGKAT LEVERAGE DAN KUALITAS AUDIT TERHADAP MANAJEMEN LABA KELOMPOK INDUSTRI BERSIKLUS DAN DEFENSIF (SUATU KAJIAN PADA EMITEN DI BURSA EFEK INDONESIA) <b>Sumarsono.....</b>		2
MANAJEMEN MODAL KERJA DAN PROFITABILITAS DI BURSA EFEK INDONESIA <b>Werner R. Murhadi.....</b>		3
KARAKTERISTIK VOLATILITAS IDIOSINKRATIK SISTEMIK-DINAMIK DI BURSA EFEK INDONESIA <b>Noor Prijo Sasongko.....</b>		4
ANALISIS KINERJA KEUANGAN ROA DAN ROE BANK BJB SYARIAH SEBELUM DAN SESUDAH SPIN OFF <b>Yudi Wahyudin Suwandi.....</b>		5
ANALISIS RASIO CAR, ROA, ROE, NIM, BOPO, DAN LDR UNTUK MENGUKUR KINERJA BANK PEMERINTAH DAN BANK SWASTA YANG TERDAFTAR PADA IDX <b>Rosemarie Sutjiati Njotoprajitno.....</b>		6
PENGARUH RASIO KEUANGAN TERHADAP PERINGKAT OBLIGASI PERUSAHAAN NON KEUANGAN <b>Lisa Amella dan Anna Purwaningsih.....</b>		7
PENGARUH PROFITABILITAS TERHADAP KEBIJAKAN DIVIDEN DAN NILAI PERUSAHAAN (STUDI KASUS PADA PASAR MODAL SYARIAH) <b>Sutrisno.....</b>		8
PENGARUH GOOD CORPORATE GOVERNANCE, KEBIJAKAN DIVIDEN DAN STRUKTUR MODAL TERHADAP NILAI PERUSAHAAN NON KEUANGAN GO PUBLIC <b>Intan Cahya Kurnia dan Sutrisno.....</b>		9
PENGARUH EFISIENSI MODAL KERJA TERHADAP TINGKAT LIKUIDITAS DAN PROFITABILITAS PERUSAHAAN (STUDI PADA PERUSAHAAN MANUFAKTUR YANG TERDAFTAR DI BEI PERIODE 2009-2011) <b>Shadrina Hazmi dan Sutrisno.....</b>		10
EVALUASI PENGARUH BIRATE (SBIR), <i>COST OF LOANABLE FUND (COLF)</i> , <i>OVERHEAD COST (OHC)</i> DAN <i>SPREAD (SPR)</i> TERHADAP TINGKAT SUKUBUNGA KREDIT (SBK) PERBANKAN TAHUN 2012 <b>Selamet Riyadi, Rushadi, Indra Siswanti dan Puji Hadiyahati.....</b>		11
ANALISIS KINERJA PORTOFOLIO SAHAM-SAHAM PERUSAHAAN KELUARGA DENGAN <i>STOCK SELECTION STRATEGY</i> EVA DAN PER <b>Arif Singapurwoko.....</b>		12



KONSENTERASI DAN STABILITAS PERBANKAN DI INDONESIA; ANALISIS DATA PANEL Anis Rachma Utary dan Rizky Yudaruddin .....	13
PENGARUH TINGKAT BAGI HASIL, SUKU BUNGA DAN PENDAPATAN TERHADAP SIMPANAN <i>MUDHARABA</i> PADA BANK UMUM SYARIAH DI INDONESIA PERIODE JANUARI 2009 – SEPTEMBER 2011 Irawati Junaeni, Ridar Melli dan Diah Purnamasari .....	14
MODEL PELAPORAN <i>INTELLECTUAL CAPITAL</i> SEBAGAI PELENGKAP LAPORAN KEUANGAN Partiwi Dwi Astuti dan Ida Ketut Kusumawijaya .....	15
ANALISIS KOINTEGRASI DAN VOLATILITAS <i>SCO-MOVEMENT</i> PASAR MODAL NEGARA ASEAN SELAMA PERIODE 1988-2011 Samuel Dendy Krisandi dan Harjum Muharam .....	16
EVALUATION OF INVESTMENT MANAGER'S PERFORMANCE IN INDONESIA Moh. Benny Alexandri .....	17
ANALISIS KOMPRASI KINERJA KEUANGAN PERUSAHAAN ASURANSI JIWA NASIONAL DAN PERUSAHAAN ASURANSI JIWA PATUNGAN Nicodemus Simu dan Andri Yulistyanto .....	18
PENGARUH KINERJA KEUANGAN PERUSAHAAN TERHADAP NILAI PERUSAHAAN DENGAN <i>CORPORATE SOCIAL RESPONSIBILITY</i> SEBAGAI <i>MODERATING VARIABEL</i> Rosiana Rahmawati dan Sri Mulyati .....	19
PENGARUH KINERJA KEUANGAN TERHADAP ILARGA SAHAM PERUSAHAAN INDUSTRI PER YANG TERDAFTAR DI BURSA EFEK INDONESIA SELAMA 2008-SEPTEMBER 2011 Kartikawati Danusasmita dan Rismen Elia Hutapea .....	20
DETERMINAN NILAI PERUSAHAAN (PERSPEKTIF TEORI KEAGENAN) Isti Fadah .....	21
PERILAKU INVESTOR DALAM PENGAMBILAN KEPUTUSAN INVESTASI DI PASAR MODAL Zarah Puspitaningtyas .....	22
PENGARUH INFORMASI KEUANGAN DAN INFORMASI NONKEUANGAN TERHADAP BESARNYA <i>UNDERPRICING</i> PADA PENAWARAN SAHAM PERDANA DI BURSA EFEK INDONESIA PADA TAHUN 2007 – 2010 Nurfauziah Dan Nico Sumarsono Eko BS .....	23
EFFECT OF CORPORATE GOVERNANCE MECHANISM WITH FIRMS CHARACTERISTICS AS CONTROL VARIABLE ON FINANCIAL PERFORMANCE OF THE FIRMS Yessy Veronica Chandrawati dan Liliana Inggrit Wijaya .....	24
MENCARI MODEL PREDIKSI INDEKS HARGA SAHAM GABUNGAN (IHSG) BERDASARKAN PERGERAKAN INDEKS HARGA MINYAK DUNIA, HARGA SAHAM LOBAT, DAN VARIABEL EKONOMI MAKRO DOMESTIK DI BURSA EFEK INDONESIA (BET) Sapto Jumono dan Abdurrahman .....	25
PENGUJIAN PENGARUH DIVERSIFIKASI KORPORAT TERHADAP FIRM VALUE Eka Bertuah dan R.A. Nurlinda .....	26
FAKTOR PENENTU FINANCIAL DISTRESS PERUSAHAAN DI INDONESIA R.A. Nurlinda dan Eka Bertuah .....	27



13	PROFIL STRUKTUR LABA DENGAN MODEL MODIFIKASIDU PONTPADAINDUSTRI MANUFAKTUR GO PUBLIC DI BURSA EFEK INDONESIA, JAKARTA Sugiyanto, Adrie putra dan Supto Jumono .....	28
14	PERILAKU <i>MYMETIC</i> INVESTOR INDIVIDU DI BURSA EFEK INDONESIA (BEI) MF. Arrozi Adhikara, Dihin Sepyanto dan I'in Endang Mardiani.....	29
15	DAMPAK IMPLEMENTASI PENERAPAN TATA KELOLA PERUSAHAAN TERHADAP MOTIVASI DEBT COVENANT (PERUSAHAAN YANG TERGABUNG DALAM LQ 45 TAHUN 2009-2011) Adrie Putra dan Lia Amalia .....	30
16	INDONESIA AND MALAYSIA SHARIAH COMPLIANCE STOCK MARKET OBSERVATION WITH SPECTRAL AND COMPOSITE INDEX Helma Malini .....	31
17	ANALISIS DAMPAK KEBIJAKAN KENAIKAN HARGA BAHAN BAKAR MINYAK TERHADAP <i>RETURN</i> SAHAM ( STUDI PADA SAHAM LQ 45 SEKTOR INDUSTRI BARANG KONSUMSI ) TAHUN 2008 Gilang Taruna dan M. Sienly Veronica.....	32
18	PERBANDINGAN KINERJA REKSADANA KONVENSIONAL DAN REKSADANA SYARIAH SEBAGAI SALAH SATU ALTERNATIF SOLUSI INVESTASI PADA PERIODE JANUARI 2011 SAMPAI JANUARI 2013 Anis Putri Kusuma dan M.Sienly Veronica .....	33
19	DETERMINAN KEBIJAKAN DIVIDEN PADA PERUSAHAAN MANUFAKTUR Endri .....	34
20	ANALISIS CONTAGION EFFECT KRISIS YUNANI TERHADAP BURSA EFEK INDONESIA Anna Maria Dewi Astuti .....	35
21	EVALUASI GAYA INVESTASI MANAJER INVESTASI REKSADANA PADA PASAR BULL DAN BEAR Khairunnisa.....	36
22	THE EFFECT OF CORRUPTION AND COUNTRY RISK ON SYNDICATED LOAN ESTABLISHMENT AND STRUCTURE IN ASIA 1999-2003 Dian Lasmono, Deddy Marciano dan James Bartle .....	37
23	PENGARUH METODE PEMBAYARAN DALAM MERGER DAN AKUISISI TERHADAP <i>ABNORMAL RETURN</i> SAHAM YANG <i>LISTED</i> DI BEI TAHUN 2005-2011 Marina Sulstya dan Irene Rini Demi Pengestuti .....	38
24	THE SELECTION OF THE BEST ESTIMATION MODEL OF THE COMPOSITE INDEX ON STOCK EXCHANGES IN FIVE ASEAN COUNTRIES USING BOX JENKINS METHOD I Made Surya Negara Sudirman dan Ni Putu Ayu Darmayanti .....	39
25	INVESTOR BEHAVIOR IN THE INVESTMENT DECISION MAKING: ARE EXPECTED UTILITY THEORY, PROSPECT THEORY, AND BELIEF SYSTEM THEORY HAVE THE ABILITY TO EXPLAIN I Made Surya Negara Sudirman dan Bambang Hadi Santoso Dwidjosumarno.....	40
26	ANALISIS PENGARUH FAKTOR INTERNAL DAN EKSTERNAL TERHADAP TINGKAT SEWA SUKUK <i>IJARAH</i> DI INDONESIA Syamsul Hadi dan Zaenal Arifin .....	41
27	ANALISIS KINERJA JANGKA PANJANG PERUSAHAAN YANG MELAKUKAN MERGER DAN AKUISISI Rosida Alit Martina dan Zaenal Arifin .....	42



PENGARUH TINGKAT SUKU BUNGA BI RATE, PRODUKDOMESTIK BRUTO DAN INDEKS HARGA SAHAM GABUNGAN TERHADAP KINERJA PERBANKAN DI INDONESIA D. Agus Harjito dan Sri Eni Muawanah .....	43
PENGARUH MEKANISME CORPORATE GOVERNANCE TERHADAP PERINGKAT OBLIGASI KORPORASI PADA PERUSAHAAN YANG TERDAFTAR DI BURSA EFEK INDONESIA PERIODE 2007-2011 Weningsakti Hapsari dan Umanto Eko P.....	44
COMPARISON OF FINANCIAL DISTRESS PREDICTION MODEL USING DISCRETE TIME HAZARD MODEL WITHOUT AND INCORPORATING MACROECONOMICS VARIABLE AS BASELINE HAZARD RATE Denissa Satriavi dan Eric Febrian .....	45
PENGARUH FAKTOR INTERNAL DAN EKSTERNAL BANK TERHADAP PROFITABILITAS BANK PERSERO Hedwigis Esti Riwayati dan Dwiningtyas Anggraeni .....	46
BALANCE SHEET EFFECT SEBAGAI PENENTU DETERMINAN STRUKTUR MODAL UNTUK ENAM BURSA EFEK PADA NEGARA-NEGARA ASEAN Stevanus Adree Cipto Setiawan .....	47
FINANCIAL FLEXIBILITY SEBAGAI STRATEGI STRUKTUR KEUANGAN PERUSAHAAN UNTUK MENGANTISIPASI PELUANG INVESTASI Judith F. Pattiwael Irawan .....	48
PERILAKU KEUANGAN INVESTOR KOTA MEDAN Arlina Nurbaity Lubis, Isfenti Sudali dan Khairi Amalia Fachrudin .....	49
MICRO FINANCE DAN STRATEGI FINANCIAL INCLUSION DI INDONESIA Edo Sri Harsanto dan Irfan .....	50
ANALISIS PREFERENSI PEMBIAYAAN TAMBAHAN USAHA MIKRO DAN KECIL: PERAN SAUDARA DAN PELEPAS UANG Khaira Amalia Fachrudin dan Lisa Marlina .....	51
COMPARATIVE ANALYSIS OF FINANCIAL DATA BETWEEN LISTED BANKS AND NONLISTED BANKS: EVIDENCE PRIVATE BANKS IN INDONESIA Hamdi Agustin .....	52
EFEK KONDISI FUNDAMENTAL TERHADAP KINERJA DAN RISIKO: STUDI PADA SEKTOR MANUFAKTUR DI BEI Kartika N dan Vidyarto N .....	53
PENGARUH KEBIJAKAN UTANG TERHADAP ALIRAN KAS BEBAS: STUDI EMPIRIS PADA PERUSAHAAN DI INDONESIA Christian Herdinata .....	54
ANALISIS FAKTOR-FAKTOR YANG MEMPENGARUHI YIELD TO MATURITY OBLIGASI KORPORASI DI BURSA EFEK INDONESIA PERIODE 2007 – 2010 Mustaruddin dan Jan Purdy Rajagukguk .....	55
PENGUKURAN OVERCONFIDENCE INVESTOR MENGGUNAKAN INSTRUMEN PASAR MODAL Wisudanto .....	56
INTEGRASI PASAR MODAL INDONESIA DAN LIMA MITRA DAGANG UTAMA (JEPANG, CHINA, SINGAPURA, AMERIKA SERIKAT, DAN THAILAND) Chorry Sulisyowati dan Ayu Novita Eka Rini .....	57



43	KEUNGGULAN BERSAING DAN PENCIPTAAN NILAI PADA PERUSAHAAN MANUFAKTUR YANG TERDAFTAR DI BURSA EFEK INDONESIA Sri Rani Fauziah dan I Made Sudana.....	58
44	KEBUTUHAN LIKUIDITAS DAN KINERJA REKSADANA SAHAM Djoni Budiardjo dan Shanti Mega P.....	59
44	KEPEMILIKAN NEGARA DAN KINERJA PASAR PERUSAHAAN: STUDI PADA PERUSAHAAN PERUSAHAAN PRIVATISASI DI INDONESIA Muhammad Madyan dan Salsabila Muchlison.....	60
45	FINANCIAL DISTRESS AND CORPORATE INFORMATION DISCLOSURE Fitri Ismiyanti dan Yustina.....	61
46	<i>CONTAGION EFFECT</i> INDEKS SAHAM PASAR MODAL GLOBAL TERHADAP INDEKS HARGA SAHAM GABUNGAN (IHSG) DI INDONESIA SEBAGAI <i>EARLY WARNING SYSTEM</i> KRISIS GLOBAL Windijarto dan Amalia Veriska.....	62
47	PRODUCT MARKET COMPETITION AND CAPITAL STRUCTURE OF FIRMS IN AN EMERGING MARKET: THE INDONESIAN EVIDENCE Anwar Azazi.....	63
48	ANALISIS FAKTOR YANG PENGARUHI KINERJA BANK SWASTA DI INDONESIA H. M. Hasbi Zaidi.....	64
49	MENTERJEMAHKAN TOLERANSI RISIKO PEMILIK UMKM MELALUI KEPUTUSAN PENGGUNAAN MODAL YANG MENGANDUNG RISIKO BISNIS DAN RISIKO KEUANGAN N. Agus Sunarjanto Dan Herlina Yoka Roida.....	65
50	MICROFINANCING AND SMALL AND MEDIUM ENTERPRISES (A CASE STUDY OF CREATIVE INDUSTRY IN SOUTH TANGERANG) Margaretha Lingga dan Eric Tonata.....	66
51	ANALISA <i>DEBT LITERACY</i> DAN PERILAKU BERHUTANG DI MASYARAKAT (STUDI PADA PENGGUNA KARTU KREDIT LINGKUNGAN CIVITAS AKADEMIKA UPI) Mayu Sari.....	67
52	THE ROLE OF INVESTMENT INSTITUTION IN CREATING VALUE TRUST TO PUSH UPSELLING Retno Dewanti.....	68
53	FAKTOR FAKTOR YANG MEMPENGARUHI KEBIJAKAN DIVIDEN DAN NILAI PERUSAHAAN (STUDI KASUS PADA BURSA EFEK INDONESIA) Herry Subagyo dan Sri Sudarsi.....	69
54	PENGARUH KEPEMILIKAN MANAJERIAL, INSTITUSIONAL, DAN PROFITABILITAS TERHADAP KEBIJAKAN HUTANG Umi Murtini dan Jonita.....	70
55	KATEGORISASI KOLEKTIBILITAS KREDIT USAHA KECIL DAN ANALISIS DISKRIMINAN Hari Sukarno dan Ferisu Ayu Prameswari.....	71
56	MANAJEMEN ASET, LIABILITAS, DAN EKUITAS, TERHADAP ECONOMIC VALUE ADDED (EVA) PADA BANK YANG GO PUBLIC DI INDONESIA Hamidah dan Ika Nur Setiowati.....	72
57	ATENSI SENTRAL DAN <i>PERIPHERAL</i> IKLAN DUA SISI TERHADAP NIAT PEMBELIAN JASA AKUPUNTUR KLINIK SUMBER WARAS DI JAKARTA Endang Ruswanti dan I'in Endang Mardiani.....	73



PEMBENTUKAN DIMENSI SERVICE QUALITY DENGAN ANALISIS FAKTOR Yasintha Soelasih.....	74
MENGEMBANGKAN STRATEGI PEMASARAN PRODUK LOKAL DALAM MENGHADAPI PERSAINGAN DI KANCAH INTERNASIONAL. (STUDI KASUS INDUSTRI <i>CLOTHING</i> DAN KULINER KOTA BANDUNG) Martha Tri Lestari .....	75
STRATEGI PENGEMBANGAN PELAYANAN KESEHATAN BERBASIS <i>SERVICE DELIVERY SYSTEM</i> (STUDI PADA PUSKESMAS RAWAT INAP DI JAWA TIMUR) Nugroho Mardi Wibowo.....	76
PENGARUH <i>RISK AVERSION</i> TERHADAP <i>BRAND LOYALTY</i> MELALUI MEDIASI <i>BRAND TRUST</i> DAN <i>BRAND AFFECT</i> SMARTPHONE BLACKBERRY DI SURABAYA Dina Mariana, Indarini dan Christina Honanlha .....	77
TOTAL <i>EXPENDITURE</i> BERDASARKAN DEMOGRAPHIC DALAM PEMBELIAN MAKANAN TRADISIONAL DAN MODERN Mutia Tri Satya, Lina Said dan Abdul Fidayan .....	78
IMPACT OF MOTIVATION, OPPORTUNITY, AND ABILITY TO CUSTOMER LOYALTY IN USING AIRLINE ONLINE TICKET FACILITIES Jane Kemuta dan Dudi Anandya.....	79
PERILAKU BELANJA TURIS INDIVIDUAL ATAS PRODUK BATIK DI PULAU MADURA Sugeng Hariadi dan Siti Rahayu .....	80
DETERMINAN STIKAP DAN INTENSI MEMBELI PRODUK <i>FASHION PALSU</i> Chairy dan Taysa Yuliana .....	81
PENGARUH PEMBAGIAN INFORMASI DAN MANAJEMEN PERSEDIAAN TERHADAP KEPUASAN RETAILER Firdanti Saptasari dan Siti Nursyamalah .....	82
PENGARUH HARGA, KUALITAS PRODUK DAN KUALITAS LAYANAN TERHADAP KEPUTUSAN PEMBELIAN ARANG TEMPURUNG KELAPA PADA AGRO RAYA Sonata Christian dan Jonathan M. Sutanto .....	83
PENGARUH NILAI FUNGSIONAL, EMOSIONAL, SPIRITUAL DAN SOSIAL SEBAGAI MOTIF MINAT MENGGUNAKAN ULANG JEJARING PERTEMANAN FACEBOOK PADA MAHASISWA FAKULTAS EKONOMI UNIVERSITAS TANJUNGPURAPONTIANAK Eddy Zulkarnaen, Ramadania dan Erna Listiana .....	84
PENGARUH KUALITAS PRODUK DAN KUALITAS PELAYANAN TERHADAP PROSES KEPUTUSAN PEMBELIAN PADA TOKO KUE ROTI PRIMA RASA BANDUNG Yenny Maya Doru.....	85
NILAI-NILAI PRIBADI DAN ORIENTASI BERBELANJA: STUDI PADA KONSUMEN RITEL DI JAKARTA Vita Kristidan Franky Slamet .....	86
PENGEMBANGAN INSTRUMEN PENGUKURAN KUALITAS LAYANAN PERBANKAN SYARIAH Nursya'bani Purnama .....	87
PENGARUH <i>BRAND IMAGE</i> DAN <i>BRAND TRUST</i> TERHADAP <i>BRAND LOYALTY</i> TEH BOTOL SOSRO: SURVEI KONSUMEN TEH BOTOL SOSRO DI FOOD COURTTC CEMPAKA MAS, JAKARTA TIMUR Mohammad Rizan, Basrah Saidani dan Yusiyana Sari .....	88



74	SURVEI OPINI KONSUMEN DAN PELAKU USAHA TERHADAP UNDANG-UNDANG NO. 8 TAHUN 1999 TENTANG PERLINDUNGAN KONSUMEN Surachman Surjaatmadja.....	89
75	STUDI EKSPANATORI <i>STORE IMAGE</i> DAN <i>SERVICE QUALITY</i> TERHADAP <i>BRAND IMAGE</i> DAN <i>PURCHASE INTENTION</i> <i>PRIVATE LABEL BRAND</i> CARREFOUR DI SURABAYA Christina Rahardja Honantha.....	90
76	PENGARUH ORIENTASI KEWIRAUSAHAAN DAN KOMUNIKASI PEMASARAN TERPADU PEWARALABA TERHADAP KEPUASAN TERWARALABA SERTA DAMPAKNYA TERHADAP MINAT TERWARALABA UNTUK BERTAHAN DALAM SISTEM WARALABA DI PROPINSI ACEH Erlinda.....	91
77	THE INFLUENCE OF BANK IMAGE ON LOYALTY MODERATED BY SATISFACTION Budhi Haryanto dan Yong Dirgiyatno.....	92
78	PENGARUH <i>PERCEIVED USEFULNESS</i> , <i>PERCEIVED EASE OF USE</i> , <i>SATISFACTION</i> DAN <i>PERCEIVED ENJOYMENT</i> TERHADAP <i>ONLINE REPURCHASE INTENTION</i> (STUDI PADA BELANJA <i>ONLINE</i> PAKAIAN JADI DI KALANGAN MAHASISWA POLITEKNIK DI KOTA PONTIANAK) Juniwati dan Novita.....	93
79	ANALISIS PENGARUH KUALITAS PRODUK RELATIF, ETNOSENTRISME KONSUMEN DAN <i>CONSPICUOUS CONSUMPTION</i> TERHADAP KONSUMSI PRODUK DOMESTIK (STUDI PADA PAKAIAN JADI DOMESTIK) Juniwati.....	94
80	ANALISIS PENGARUH PELAYANAN PRIMA, KEPERCAYAAN, DAN KEPUASAN TERHADAP LOYALITAS NASABAH TABUNGAN PT. BANK MANDIRI (PERSERO) Tbk. DI JAKARTA PUSAT Erna Wahyuningsih, Chatarina Endah Einarti dan Dita Prihandini.....	95
81	FAKTOR-FAKTOR YANG MEMPENGARUHI KEPUASAN PELANGGAN DAN DAMPAKNYA TERHADAP LOYALITAS PELANGGAN Ni Luh W. Sayang Telagawathi.....	96
82	PERBEDAAN SIKAP DAN KEPERCAYAAN KONSUMEN PADA AKTIF AND ENGAN MENGGUNAKAN KREDIBILITAS SUMBER TINGGI DAN RENDAH Euis Soliha dan Rusyadi Yogo Kusumo.....	97
83	DO COMMERCIAL SEAPORTS IN INDONESIA NEED CUSTOMER LOYALTY? Rumaji.....	98
84	APAKAH RESIKO PERSEPSIAN ( <i>PERCEIVED RISK</i> ) MEMODERASI PENGARUH KEPUASAN KONSUMEN TERHADAP LOYALITAS KONSUMEN PADA <i>E-COMMERCE</i> ? Elisabet Dita Septiari.....	99
85	STRATEGI KOMUNIKASI PEMASARAN SEBAGAI <i>BRANDING</i> PRODUK HORTIKULTURA DALAM MENINGKATKAN DAYA SAING PRODUK LOKAL Maylanny Christin dan Surya Ningsih.....	100
86	MODEL PENGEMBANGAN INTENSI PEMBELIAN BERBASIS STRATEGI HARGA: SEBUAH AGENDA PENELITIAN MENDATANG Suliyanto.....	101
87	PENERAPAN <i>E-COMMERCE</i> BAGI UMKM KOTA BANDUNG DAN SEKITARNYA DALAM MENGHADAPI THE ASEAN ECONOMIC COMMUNITY 2015 Putu Nina Madlawati dan Retno Setyorini.....	102
88		



ANALISIS PREFERENSI KONSUMEN TERHADAP PRODUK MAKANAN RINGAN USAHA MIKRO DI BANDUNG TAHUN 2013 Nurafni Rubiyanti dan Putu Nina Madiawati.....	103
PERAN KERENTANAN NORMATIF, KESADARAN NILAI, DAN INTEGRITAS TERHADAP SIKAP DAN MINAT BELI PRODUK BAJAKAN SEPATU BERMEREK Anas Hidayat, Ayu Hema Ajeng Diwasasri dan Khaerunisa Amalia Sofia .....	104
PENGARUH <i>GREEN PERCEIVED VALUE</i> , <i>GREEN PERCEIVED RISK</i> , DAN <i>GREEN TRUST</i> TERHADAP <i>GREEN PURCHASE INTENTIONS</i> Avesina Dharma dan Budi Astuti .....	105
PENGARUH PERSEPSI NILAI DAN RISIKO TERHADAP MINAT PEMBELIAN DENGAN KEPERCAYAAN SEBAGAI VARIABEL MEDIASI Aji Azhar Muslim dan Budi Astuti .....	106
ANALISIS KONJOIN METODE <i>TRADITIONAL FULL PROFILE</i> UNTUK MENGETAHUI PREFERENSI KONSUMEN WANITA TERHADAP NOTEBOOK DI KOTA BANDUNG 2013 Dini Turpanam Alamanda dan Isni Febrianty Sasmita.....	107
PENGARUH IKLAN DAN CITRA MEREK TERHADAP LOYALITAS PELANGGAN PRODUK KOSMETIK WARDAH Mochamad Rizki.....	108
IMPLEMENTASI CSR SEBAGAI STRATEGI MENINGKATKAN KESEJAHTERAAN SOSIAL-EKONOMI MASYARAKAT (STUDI KASUS PADA PERUSAHAAN PERTAMBANGAN BAUKSIT DI KALIMANTAN BARAT) Ramadania, Nurul Barlyah, M. Rustam dan Riyadi Budiman .....	109
PREFERENSI KONSUMEN TERHADAP RESTORAN (KOMPARASI BEBEK SLAMET DAN BEBEK GINYO) Diana Triwardhani dan Nobelson.....	110
STUDI EMPIRIK IMPLEMENTASI E-CRM PADA PERBANKAN LOKAL INDONESIA: EVALUASI HUBUNGAN ANTARA PERSEPSI NILAI, KEPUASAN, KEPERCAYAAN DAN KOMITMEN BERDASARKAN PERSPEKTIF NASABAH Nadia Nila Sari.....	111
PENGARUH MATERIALISME KONSUMEN TERHADAP PEMBELIAN IMPULSIVE (SURVEY PADA PENGUNJUNG MALL DI KOTA BANDUNG) Raeni Dwi Santy.....	112
PENGARUH PENERAPAN STRATEGI PEMASARAN RASIONAL, EMOSIONAL, DAN SPIRITUAL TERHADAP KEPUASAN DAN LOYALITAS NASABAH PT. BANK SUMUT SYARIAH CABANG UTAMA MEDAN Endang Sulistya Rini, Yeni Absah dan Yulinda .....	113
DISTRIBUSI VERTIKAL: PENERAPAN DALAM INDUSTRI UDANG BEKU DI PASA INTERNASIONAL STUDI LITERATUR PADA SALURAN DISTRIBUSI VERTIKAL PRODUK UDANG BEKU DI NEGARA THAILAND, VIETNAM, TAIWAN DAN INDONESIA Filo Fathan Bakri.....	114
KONSUMEN PEREMPUAN JAWA DAN PERILAKU BELANJANYA: DITINJAU DARI PERSPEKTIF BUDAYA Margaretha Ardhanari .....	115
EXPLORING THE RESOURCE-BASED VIEW IN BANDUNG CREATIVE TOURISM SECTOR Ayu Krishna Yulhawati .....	116



103	DESAIN KUALITAS STRATEGI PEMASARAN DAN KEUNGGULAN BERSAING DENGAN ORIENTASI KEWIRAUSAHAAN UNTUK MENINGKATKAN KINERJA BISNIS Idris.....	117
104	PENGARUH SENSE OF COMMUNITY TERHADAP BERBAGI PENGETAHUAN PADA KOMUNITAS NIKON: EFEK MODERASI INDIVIDUALISME ANGGOTA Badri Munir Sukoco dan Arya Martin Setiawan .....	118
105	PENILAIAN KINERJA PELAYANAN KEPADA MASYARAKAT DENGAN MODEL LAYANAN YANG BERKEADILAN Albari.....	119
106	PERAN FAKTOR KOGNITIF SITUASIONAL, DISPOSISIONAL DAN INSTITUSIONAL DALAM INTENSI MENGGUNAKAN INTERNET (STUDI EMPIRIS PADA PRODI MANAJEMEN ITS "X") Heru Tri Sutiono, Titik Kusmantini dan Yuni Siswanli .....	120
107	PELAKSANAAN <i>RELATIONSHIP MARKETING</i> DAN <i>CORPORATE SOCIAL RESPONSIBILITY</i> DALAM UPAYA MENINGKATKAN LOYALITAS PELANGGAN INDOSAT Sri Anik dan Andina Juhara .....	121
108	PENGARUH FAKTOR BUDAYA, SOSIAL, PRIBADI, DAN PSIKOLOGIS TERHADAP PENGAMBILAN KEPUTUSAN PEMBELIAN <i>HANDPHONE</i> MEREK BLACKBERRY (STUDI KASUS MAHASISWA UNIVERSITAS MERCU BUANA JAKARTA) Yuli Harwani R., Mafizatul Nurhayati dan Daru Asih.....	122
109	ANALISIS TINGKAT <i>AWARENESS</i> DAN PENGGUNAAN <i>MOBILE BANKING</i> DAN STRATEGI PENGEMBANGANNYA: STUDI KASUS DI YOGYAKARTA Singgih Santoso.....	123
110	PENGARUH <i>COUNTRY OF ORIGIN</i> TERHADAP KEPUTUSAN PEMBELIAN (STUDI PADA PENGGUNA PRODUK <i>SMARTPHONE</i> DAN <i>TABLET</i> SAMSUNG DI UNIVERSITAS KRISTEN MARANATHA) Nata Hendra dan Ariessa Aprilia .....	124
111	ANALISIS <i>SPORT TOURISM</i> PRODUK WISATA ARUNG JERAM (SURVEI PADA WISATAWAN OLIMPIA <i>RAFTING</i> DI ARUS TJAR) Selna Sari Purnama Dewi, Vanessa Gaffar dan Oec Ridwanudin .....	125
112	FAKTOR-FAKTOR YANG MEMPENGARUHI NILAI JASA PERGURUAN TINGGI DAN PARTISIPASI MAHASISWA (STUDI PADA FAKULTAS MIPA PTBHMN) Meta Arief .....	126
113	PENGARUH <i>AFFINITY FOR THE CAUSE</i> DAN <i>COMPANY CAUSE FITTER</i> TERHADAP LOYALITAS PELANGGAN DENGAN SKEPTISME SEBAGAI VARIABEL <i>INTERVENING</i> Barkah .....	127
114	KEGIATAN PEMASARAN PERUSAHAAN KELUARGA DAN KEBERHASILAN USAHA (STUDI PADA USAHA KECIL DAN MENENGAH) Rizal Hari Magnadi .....	128
115	MEMAHAMI KOMPLAIN KONSUMEN DAN RESPON PERUSAHAAN DI SURAT KABAR NASIONAL, Fandy Tjiptono dan Padma Sari Dewi .....	129
116	THE ECO-TOURIST BIOCENTRISM SEGMENT PREFERENCES TO MARINE TOURISM DESTINATION Rudy Aryanto, Dewanty Wulan Kencana Putri dan Idris Gautama So.....	130
116	MENINGKATKAN LOYALITAS PELANGGAN MELALUI PENGUATAN ATRIBUT TOKO Ratna Ekawati .....	131



INVESTIGASI PENGARUH KUALITAS PELAYANAN DAN KEPUASAN KONSUMEN TERHADAP LOYALITAS KONSUMEN (STUDI KASUS : PENGGUNA OPERATOR SELULAR XL)	
Muhamad Yudha Gozali.....	132
PENGARUH PENGETAHUAN MASA LALU, PERILAKU PENCARIAN INFORMASI DI JEJARING UMUM, DAN PERSEPSI RISIKO TERHADAP INTENSI MENGENJUNGI DESTINASI WISATA	
Hetty Karunia Tunjungsuri dan Tommy Setiawan.....	133
PERSEPSI KONSUMEN TERHADAP NILAI PRODUK ( <i>PERCEIVED VALUE</i> ): (PERAN PERSEPSI RISIKO KINERJA DAN RISIKO KEUANGAN SEBAGAI VARIABEL MEDIATOR STUDI KASUS PADA PRODUK HANDPHONE)	
Heriyadi dan Inus Ridho Musumto.....	134
PENGAKUAN MASYARAKAT SEBAGAI PELAKU BISNIS DAERAH PERBATASAN PEDULI LINGKUNGAN MERUPAKAN DAYA SAING BISNIS	
Nonie Magdalena.....	135
PENGEMBANGAN CITRA PRODUK LOKAL BERKARAKTER SEBAGAI STRATEGI BRAND COMMUNICATION DI DAERAH PERBATASAN	
Nonie Magdalena dan Ika Gunawan.....	136
MARKET BASED ANALYSIS SEBAGAI DASAR KESUKSESAN PENGEMBANGAN PRODUK LOKAL DI DAERAH PERBATASAN	
Asni Harianti dan Nonie Magdalena.....	137
ANALISIS PENGARUH KESADARAN LINGKUNGAN DAN HARGA PREMIUM TERHADAP NIAT BELI PRODUK HIJAU DI PONTIANAK (STUDI KASUS PADA PRODUK SAYUR DAN BUAH ORGANIK)	
Wenny Pebrianti.....	138
DAMPAK INTERNET MARKETING PADA KEBERHASILAN USAHA NICKEL SCRAP	
Heny Hendrayati.....	139
PENGARUH IKLAN MEDIA LUAR RUANG TERHADAP BRAND AWARENESS ROKOK A MILD HM SAMPOERNA (SURVEY DITANJUNGGARANG, BANDAR LAMPUNG)	
Yudi Pramudiana dan Tria Widiyanti.....	140
KAJIAN TENTANG PROMOSI PADA LEMBAGA PENDIDIKAN BERBASIS KOMUNITAS FORUM FOR INDONESIA SEMARANG	
Deista Khoirunnissada dan Ahyar Yuniawan.....	141
PENGARUH KAPABILITAS PENGETAHUAN ORGANISASI DAN PERSONALITY TRAITS TERHADAP KINERJA PEMASARAN DENGAN MEKANISME INTEGRASI PENGETAHUAN SEBAGAI VARIABEL MEDIASI	
Masmira Kurniawati.....	142
ANALISIS PENGARUH FAKTOR-FAKTOR EKUITAS MEREK TERHADAP KEPUTUSAN PEMBELIAN SEPEDA MOTOR MEREK YAMAHA DI KOTA SINGKAWANG	
Nur Afifah dan Yenny Kusuma Hastuty.....	143
STRATEGI PEMASARAN INTERNASIONAL PRODUK LOKAL DENGAN BAHAN DASAR LIDAH BUAYA DI SARAWAK, MALAYSIA (STUDI KASUS PENGUSAHA DI PONTIANAK)	
Genoveva & V. Jajat Kristanto.....	144
INOVASI PRODUK YANG KONSISTEN BERPENGARUH TERHADAP PERKEMBANGAN NILAI PELANGGAN BATIK SUTERA (PENELITIAN TERHADAP SENTRA BATIK SUTERA DI DESA GUMAWANG, KECAMATAN WIRADESA, KABUPATEN PEKALONGAN)	
R. Adjeng Mariana Febrianti.....	145



DAP	PENGARUH IKLAN, <i>BRAND TRUST</i> TERHADAP LOYALITAS KONSUMEN DAN DAMPAKNYA TERHADAP MINAT BELI KONSUMEN PADA PERUSAHAAN <i>MARKETING ONLINE</i>	146
132	<b>Idris Gautama So, Yoga Ferdana Putra, Rudy Aryanto</b>	
NG	PERAN <i>PERCEIVED BRAND FOREIGNNESS</i> , <i>FASHION INVOLVEMENT</i> , DAN <i>STATUS CONSUMPTION</i> PADA PENILAIAN KONSUMEN DAN NIAT KONSUMEN MEMBELI PRODUK FASHION LOKAL	147
133	<b>Sony Kusumasondaja</b>	
	COMPETITIVENESS THEORY	148
	<b>Y. Ilik Rudianto</b>	
134	PENGARUH KEDEKATAN GEOGRAFI DAN KEDEKATAN SOSIAL PADA KERJASAMA MELALUI KOMITMEN RELASIONAL PENYUMBANG	149
	<b>Tanti Handriana</b>	
135	PERAN STRATEGI CORPORATE PHILANTHROPY DAN CITRA ORGANISASI TERHADAP PEMBERDAYAAN EKONOMI PADA KORIDOR TAMBANG BATUBARA DAN PERKEBUNAN KELAPA SAWIT DI PROVINSI KALIMANTAN TIMUR	150
136	<b>Rahmawati</b>	
	ANALISIS SIKAP KONSUMEN BERDASARKAN ATRIBUT PRODUK <i>SMARTPHONE</i> PENGGUNA OS RIM DAN ANDROID DENGAN PENDEKATAN MULTITRIBUT FISIBEFIN	151
137	<b>Dini Turipanam Alamanda, Arif Partono, Nur Auliya Hidayatidan Ayulia Hakim Fransiska</b>	
NIAT	KUALITAS PELAYANAN KEJAS LABORATORIUM MANAJEMEN SAINS PADA BINUS UNIVERSITY MENGGUNAKAN METODE <i>FUZZY SERVQUAL</i>	152
138	<b>Haryadi Surjono</b>	
	EFEKTIVITAS IKLAN LAYANAN MASYARAKAT GERAKAN NASIONAL WIRUSAHA PADA MAHASISWA DI KOTA JOMBANG	153
139	<b>Erminati Pancaningrum dan Nurul Hidayati</b>	
	PENGARUH <i>PROMOTION MIX</i> DAN <i>PERCEIVED PRICE</i> TERHADAP INTENSITAS BERKUNJUNG DAN IMPLIKASINYA TERHADAP <i>WILLINGNESS TO RECOMMENDATION</i> (KAJIAN PADA MUSEUM-MUSEUM DI YOGYAKARTA)	154
140	<b>Rina Astini, Nur Endah Retno Wuryandari dan Kopiko</b>	
	MODEL PENGEMBANGAN KUALITAS LAYANAN SEBAGAI UPAYA MENINGKATKAN KEPUASAN PELANGGAN (STUDI PADA LAYANAN MAHASISWA UNIVERSITAS NEGERI SURABAYA)	155
141	<b>Sri Setyo Iriani dan Yessy Artanti</b>	
	STRATEGI PEMASARAN SEBAGAI USAHA MENGEMBANGKAN EKOWISATA REGIONAL (STUDI KASUS PADA OBJEK WISATA GOA PINDUL)	156
142	<b>Dhian Tyas Untari, Maria Wikantari, Dhona Shahreza dan Novita Delimaputri</b>	
	ANALISIS PENGARUH HARGA PREMIUM DAN PENGETAHUAN EKOLOGIKAL TERHADAP NIAT BELI <i>GREEN COSMETICS</i> (STUDI KASUS PADA <i>THE BODY SHOP</i> PONTIANAK)	157
143	<b>Wenny Febrianti</b>	
	PRIVATE LABEL CONSUMER GOODS TOWARDS CUSTOMER LOYALTY - CASE STUDY OF (X) PRIVATE LABEL GOODS	158
144	<b>Dibia Abdul dan Yohanes Lestanto</b>	
	MODEL ANALISIS KINERJA <i>BRAND POSITIONING "CLOTHING EAST HOOD"</i> TERHADAP KEPUTUSAN PEMBELIAN PRODUK KREATIF (SURVEI PADA PENGUNJUNG ARENA <i>EXPERIENCE</i> DI KOTA BANDUNG)	159
145	<b>Ratih Huriyati, Rd Dian Herdiana Utama dan Asri Nurhaini</b>	



ANALYSIS OF CONSUMERS BEHAVIOR TOWARDS NEW TECHNOLOGY USING PERCEIVED CHARACTERISTICS OF INNOVATION METHOD (PCI) – A MARKET STUDY OF RESIDENTIAL LED LIGHTING <b>Jonaidi Sinaga dan Grace Pramitha</b> .....	160
UPAYA PENINGKATAN KERAGAMAN PRODUK MELALUI PENGEMBANGAN PENGAMBILAN RISIKO BERINOVASI <b>Almuddin Rizal Rivai dan Endang Tjahjaningsih</b> .....	161
PENGARUH PERSEPSI HARGA, KUALITAS LAYANAN DAN CITRA TERHADAP KEPUASAN SERTA DAMPAKNYA TERHADAP LOYALITAS PADA PELANGGAN SUPERMARKET GIANT SEMARANG <b>Ali Maskur dan Endang Tjahjaningsih</b> .....	162
TAWAR MENAWAR KOLEKTIF SERIKAT PEKERJA:KAJIAN KONSEPTUAL DAN PRAKTIK HUBUNGAN INDUSTRIAL (STUDI KASUS FEDERASI SERIKAT PEKERJA SELURUH INDONESIA(FSPSI) SURABAYA <b>Ahmad Rizki Sridadi</b> .....	163
PENGEMBANGAN ORIENTASI KEWIRAUSAHAAN MELALUT PENGAKUISISIAN INFORMASI BISNIS DALAM MENINGKATKAN KINERJA UKM <b>Rahab, Nurhayati Indyastuti dan Mafudi</b> .....	164
PENGEMBANGAN SUMBER DAYA MANUSIA PERGURUAN TINGGI DALAM RANGKA PEJAKSANAAN KURIKULUM BERBASIS KOMPETENSI (KBK) <b>Joeliaty</b> .....	165
PERILAKU INOVATIF DAN KEBERHASILAN USAHA WANITA PEDAGANG TNS JAWA DI SURABAYA <b>Tri Siwi Agustina</b> .....	166
PERAN TUNAGA PENDIDIK DALAM MENGHASILKAN SUMBERDAYA MANUSIA YANG BERPOTENSI <b>Sekar Arum Mandalia</b> .....	167
STUDI TURNOVER INTENTION DENGAN VARIABEL ANTESIDEN KEPUASAN KERJA DENGAN TIME DEMAND OF WORK <b>Anis Eliyana dan Nancy Martha Devie</b> .....	168
FAKTOR-FAKTOR YANG MENIMBULKAN KONFLIK KERJAKELUARGA PADA PEKERJA SPA WANITA DI KOTA BANDUNG (STUDI PADA JASA NATURE SPA DI KOTA BANDUNG) <b>Arif Partono Prasctio dan Ella Jauvani Sagala</b> .....	169
PENGARUH KEPERCAYAAN PADA PENGAWAS DAN KEPERCAYAAN PADA REKAN KERJA TERHADAP KLIM KESSELAMATAN KERJA DENGAN MEDIASI KEPUASAN KERJA PADA PT PERTAMINA TRANS KONTINENTAL CABANG CILACAP <b>Nuri Herachwati dan Prisma Permata Sari</b> .....	170
KOMPETENSI, MUNGKINKAH TIDAK BERPENGARUH TERHADAP KINERJA?? (STUDI PADA APARAT SATUAN KERJA PERANGKAT DAERAH PEMERINTAH DAERAH PROVINSI JAWA BARAT) <b>Imas Soemaryani dan Hilmiana</b> .....	171
PENGARUH KARAKTERISTIK KEPEMIMPINAN TRANSFORMASIONAL DAN KOMITMEN ORGANISASIONAL TERHADAP KEPUASAN KERJA PEGAWAI PT. BANK KALBAR DI PONTIANAK <b>Izzar Daud dan Nur Afifah</b> .....	172



	MODEL KOMPETENSI MANAJERIAL & TEKNIS DANKEBUTUHAN PELATIHAN BAGI PENGUSAHA KULINER YANG SUKSES Dyah Kusumastuti dan Friday Fitricia Nur.....	173
160	MODEL <i>KNOWLEDGE MANAGEMENT</i> UKM UNTUK MENCAPAI KEUNGGULAN KOMPLETITIF Ida Ketut Kusumawijaya dan Partiwid Astuti.....	174
161	ANALISIS KEPUASAN KERJA PEGAWAI PT BANK "X" BANDUNG Anton Budi Santoso.....	175
162	ANALISIS PENGARUH BUDAYA ORGANISASI DANKEADILAN ORGANISASI TERHADAP <i>ORGANIZATIONALCITIZENSHIP BEHAVIOR (OCB)</i> DENGAN KOMITMEN ORGANISASIONAL SEBAGAI VARIABEL INTERVENING Indhira Pratiwi dan Suharnomo.....	176
	UMKM INDONESIA DAN PERLINDUNGAN HUKUMNYA Aris Armunnggar.....	177
163	PENGARUH KEPEMIMPINAN TRANSFORMASIONAL DAN PARTISIPASI ANGGARAN TERHADAP KUALITAS PELAYANAN MELALUI VARIABEL INTERVENING MANAJEMEN STRATEGIK DI PEMERINTAH DAERAH PERBATASAN (QUASI STUDI PEMERINTAH DAERAH PROVINSI JAWA BARAT) Ferry H. Basuki, Arry Widodo dan Binu Wijanuarko.....	178
164	PENGARUH PENERAPAN PROGRAM KESELAMATAN DAN KESEHATAN KERJA (K3) TERHADAP KINERJA KARYAWAN DENGAN MOTIVASI SEBAGAI VARIABEL MODERATOR PADA KARYAWAN BAGIAN PRODUKSI PT. DAESE GARMIN Sisca Yulia Mahanani dan Anita Sylvanita.....	179
165	PENGARUH <i>PSYCHOLOGICAL EMPOWERMENT</i> TERHADAP <i>ORGANIZATIONAL CITIZENSHIP</i> Praptini Yulianti dan Nyna Permatasari.....	180
166	PENTINGNYAKOMPETENSI DAN ORIENTASIKEWIRAUUSAHAAN BAGI ENTREPRENEUR: KAJIAN LITERATUR Asep Kurniawan.....	181
167	PENGARUH <i>ORGANIZATIONAL JUSTICE</i> TERHADAP <i>ORGANIZATIONAL CITIZENSHIP BEHAVIOR</i> DENGAN <i>TEAM SATISFACTION</i> SEBAGAI VARIABEL MEDIASI DAN <i>WORK SPIRITUALITY</i> SEBAGAI VARIABELMODERASI Ida Bagus Gede Adi Permana dan Siti Sulasmi.....	182
168	ANALISIS LEARNING ORGANIZATION PADA PENINGKATAN MUTU PEMBELAJARAN SEKOLAH MENENGAH ATAS (STUDI PADA SEKOLAH MENENGAH NEGERI 20 SURABAYA) Dwi Ratnawati dan Rimbil Dyah Muninggar.....	183
169	PENGARUH SISTEM PENILAIAN KINERJA TERHADAPMOTIVASI DAN KINERJA TENAGA KEPENDIDIKAN TETAP FAKULTAS EKONOMI, UNIVERSITAS ISLAM INDONESIA, YOGYAKARTA Syayyidah Maftuhatul Jannah dan Suhartini.....	184
170	PENGARUH <i>PERCEIVED ORGANIZATIONAL SUPPORT</i> TERHADAP <i>TURNOVER INTENTION</i> DENGAN <i>JOB SATISFACTION</i> DAN <i>ORRRGANIZATIONAL COMMITMENT</i> SEBAGAI VARIABEL INTERVENING PADA WIRANIAGA PT" X Siti Sulasmi, William Nobel dan Ida Bagus Gede Adi Permana.....	185
171	MENCIPTAKAN NILAI PADA PENDIDIKAN: INTELEKTUAL CAPITAL, SENSITIVITAS ETIS, DAN PERILAKU ETIS Zulhawati, Pujiastuti dan Ifah Rofiqoh.....	186
172		



STRATEGI KEPALA SEKOLAH DALAM PENINGKATAN PROFESIONALISME GURU (STUDI PADA SMP NEGERI 21 KOTA MALANG) Dyah Sawitri, Andarwati dan Sri Winaryati .....	187
KOMPETENSI BERWIRAUSAHA PADA MAHASISWA DI SURABAYA Elsye Tandellin .....	188
PENGARUH DIMENSI MOTIVASI (MOTIF, HARAPAN DAN INSENTIF KERJA) TERHADAP KINERJA KERJA KARYAWAN (STUDI KASUS KARYAWAN HOTEL SULTAN JAKARTA) Daru Asih .....	189
MERANCANG <i>HR-SCORECARD</i> PERGURUAN TINGGI SWASTA MELALUI INDIKATOR <i>LEARNING ORGANIZATION</i> (STUDI DARI MODEL WATKINS DAN MARSICK) Rina Anindita dan Hasyim .....	190
JOB SATISFACTION, ORGANIZATIONAL COMMITMENT, AND TURNOVER INTENTION Veronica Larigan dan D. Wahyu Ariani .....	192
PENGARUH BUDAYA KERJA TERHADAP PRODUKTIVITAS KERJA PEGAWAI NEGERI SIPIL SELURUH KECAMATAN DI KOTA CIMATI Sri Hastuti dan H.R.M. Juddy Prabowo .....	193
PERSEPSI PELAKU PENDIDIKAN DI UNIVERSITAS TERHADAP PEMBERLAKUAN MASYARAKAT EKONOMI ASEAN (STUDI DI MAHASISWA AKUNTANSI FAKULTAS EKONOMI UNIVERSITAS KATOLIK INDONESIA ATMA JAYA) B. Elnath Aldi, Benedicta Evienia P dan Astri Madhyaratri .....	194
PENGARUH TINGKAT PROFESIONALISME ANGGOTA DEWAN PERWAKILAN RAKYAT DAERAH (DPRD) KOTA BANDUNG TERHADAP PENGAWASAN SUATU ANGGARAN YANG BERKUALITAS Candra Sinuraya dan Meulia .....	195
PERSEPSI PENGELOLA SUMBER DAYA MANUSIA ATAS ASPEK MOTIVASIONAL, DARI PRAKTEK PENILAIAN KINERJA KARYAWAN Tjahjani Prawitowati .....	196
PRAKTEK PERENCANAAN SUMBER DAYA MANUSIA DAN IDENTIFIKASI PERAN PENGELOLA SUMBER DAYA MANUSIA DI PERUSAHAAN: IMPLIKASI PADA PEMASARAN LULUSAN MELALUI PROGRAM PERSIAPAN MEMASUKI DUNIA KERJA Harry Widyanoro .....	197
KAJIAN PERAN STRATEGIS SUMBER DAYA MANUSIA (SDM) UNTUK MEMPERKUAT USAHA KECIL MENENGAH (UKM) DI INDONESIA Astadi Pangarso .....	198
PERSEPSI PELAKU PENDIDIKAN DI UNIVERSITAS TERHADAP PEMBERLAKUAN MASYARAKAT EKONOMI ASEAN Roos K. Andadari dan Neil S. Rupidara .....	199
DAMPAK KEPEMIMPINAN TRANSAKSIONAL, TRANSFORMASIONAL DAN MELAYANI TERHADAP KINERJA KERJA Sunjoyo .....	200
KOMPETENSI BERKOMUNIKASI LINTAS BUDAYA SEBAGAI BENTUK KESIAPAN SUMBER DAYA MANUSIA INDONESIA DALAM MENGHADAPI ASEAN COMMUNITY 2015 Christantius Dwlatmadja dan Ade Irma Anggraeni .....	201
PEMAHAMAN FENOMENOLOGI PENINGKATAN ETIKA KERJA DENGAN <i>SPIRITUALITY LEADERSHIP</i> Fauzan dan Endi Sarwoko .....	202



187	MODAL MANUSIA PADA PERGURUAN TINGGI SWASTA KOPERTIS WILAYAH IV Dian Lodiati .....	20
188	MENCiptAKAN KEUNGGULAN PRODUK DENGAN MENINGKATKAN KEMAMPUAN SUMBER DAYA MANUSIA YANG BERBASISKAN KEWIRAUSAHAAN Sulistya Ika P .....	21
189	PENGARUH STRES KERJA TERHADAP MOTIVASI DAN KEPUASAN KERJA SERTA IMPLIKASINYA PADA KINERJA PALANG SAHAM Lilis Karnita Sholcha .....	20
190	DIMENSI KEPRIIBADIAN SEBAGAI ANTESEDEN DAYA KREASI PELAKU INDUSTRI KREATIF DI KOTA BANDUNG Supriyadi .....	20
192	PENGARUH VARIABEL "TIME ROBBER" PADA JAM KERJA LEMBUR MANAJER PROYEK DILINGKUNGAN MANAJEMEN PROYEK Korim Panday .....	207
193	PENGARUH SUPERVISI TERHADAP TEKANAN PERAN SERTA IMPLIKASINYA PADA KINERJA DAN KEINGINAN BERPINDAH (SURVEI PADA KANTOR AKUNTAN PUBLIK DI JAKARTA) Rapina .....	208
194	PENINGKATAN KINERJA KARYAWAN BERS DALAM PERSPEKTIF ISLAM DI JAWA TENGAH DAN DAERAH ISTIMEWA YOGYAKARTA Ardlan Ahiatma .....	209
195	ANALISA PENGARUH KARAKTERISTIK INDIVIDU TERHADAP KONFLIK PEKERJAAN-KELUARGA ( <i>WORK FAMILY CONFLICT</i> ) DAN PENCAPAIAN KARIR Hesti Maheswari dan Oky Riska .....	210
196	MODEL PENGEMBANGAN ATMOSFER AKADEMIK: PEMBENTUKAN IKLIM KAMPUS YANG BERETIKA DAN BERMORAL Agung Widhi Kurniawan .....	211
197	STRATEGIC ENTREPRENEURSHIP OF FIRST AND SECOND GENERATION FAMILY BUSINESS Andiana Rosiddan Achmad Sobirin .....	212
198	INFLUENCE OF ORGANIZATIONAL COMMITMENT, AND JOB SATISFACTION AT FINANCE EMPLOYEE ORGANIZATIONAL CITIZENSHIP BEHAVIOR OF TANJUNGPURA UNIVERSITY PONTIANAK Inayah dan Titik Rosnani .....	213
199	PERAN KOMITMEN ORGANISASIONAL DALAM MEMEDIASI PENGARUH BUDAYA ORGANISASI DAN ORGANISASI PEMBELAJAR TERHADAP KINERJA DOSEN Sri Wahyu Lelly Hana Setyanti .....	214
200	ANALISIS KECERDASAN SPIRITUAL, <i>PSYCHOLOGICAL</i> <i>EMPOWERMENT</i> TERHADAP KEPUASAN KERJA DAN KINERJA Mutamimah dan Tri Agustini .....	215
201	MENCiptAKAN DAN MENGEMBANGKAN BUDAYA ORGANISASI MULTIKULTURAL YANG MENDUKUNG PENGEMBANGAN PRODUK LOKAL DI WILAYAH PERBATASAN Ratna Widiastuti dan Meily Margaretha .....	216
202	PERANCANGAN DAN PENGEMBANGAN MODUL MEKANISME DEFENSIF DAN <i>HARDINESS</i> BERBASIS KELUARGA UNTUK MENGANTISIPASI TINDAK KEKERASAN DI PENDIDIKAN TINGGI Christofera Marlina Jonacdi .....	217



THE ROLE OF HUMAN RESOURCE MANAGERS IN STRATEGIC DECISION MAKING PROCESS: AN INDONESIA CASE STUDY Arif Hartono.....	218
TRANSFER NILAI ( <i>VALUES TRANSFER</i> ) DI PERUSAHAAN KELUARGA: STUDI KASUS PADA PT. TIGA SERANGKA PUSTAKA MANDIRI SURABAYA Syarifah Mahdiyah dan Arif Hartono .....	219
PENGARUH KEMAMPUAN DAN KEPEMIMPINAN TERHADAP KINERJA PEKERJAAN PENGGUNA SISTEM INFORMASI DI PT. PLN (PERSERO) AREA SINGKAWANG Titik Rosnani dan Nanang Dwi Sukmono .....	220
PENGARUH STRES KERJA DAN KOMITMEN ORGANISASIONAL TERHADAP KINERJA PETUGAS KAMAR BEDAH RSUD Dr. SOEDARSO PONTIANAK Viktorius dan Endang Dhamayanti.....	221
NGADUIDE: AJANG BERBAGI, BERJEJARING DAN BERKOLABORASI Muliadi Palesangi dan Ria Satyarini .....	222
PENGARUH KUALITAS KEHIDUPAN KERJA TERHADAP KEPUASAN KERJA KARYAWAN BAGIAN ADMINISTRASI DI FAKULTAS EKONOMI UNIVERSITAS TANJUNGPURA PONTIANAK Nurul Komari.....	223
PEMETAAN BUDAYA ORGANISASI PROGRAM MAGISTER MANAJEMEN UNLAM BERDASAR <i>ORGANIZATIONAL CULTURE INVENTORY (OCI)</i> DENGAN PENDEKATAN ANALISIS SWOT Ilastin Umi Anisah, Wimby Wandary dan Muhammad Ziyad.....	224
KAJIAN KOMPETENSI SDM USAHA MIKRO PEREMPUAN SEKTOR PERTANIAN UNTUK PENGEMBANGAN EKONOMI LOKAL Endang Dhamayanti, Rizky Fauzan dan Wenny Pebrianti .....	225
QUALITY OF WORKLIFE, CITIZENSHIP ORGANIZATIONAL BEHAVIOR, AND EMPLOYEE ENGAGEMENT Rusdin Tahir .....	226
THE IMPLICATION OF EFFECTIVENESS IN TRAINING TOWARDS JOB SATISFACTION AND ORGANIZATIONAL COMMITMENT AS WELL AS EMPLOYEES' PERFORMANCE OF PT. BANK KALBAR Rizky Fauzan .....	227
PEMBERDAYAAN SUMBER DAYA MANUSIA YANG BERKUALITAS MELALUI <i>LEARNING ORGANIZATION</i> UNTUK MENINGKATKAN KEUNGGULAN BERSAING DI PASAR ASEAN Nidya Dudija .....	228
PENGARUH KEMAMPUAN KERJA, DISIPLIN KERJA DAN BEBAN KERJA TERHADAP KINERJA PEGAWAI RUMAH SAKIT IBU DAN ANAK (RSIA) ZAINAB KOTA PEKANBARU Susi Hendriani dan Silvia Sari Sitompul .....	229
PENGARUH KONFLIK KELUARGA-PEKERJAAN TERHADAP STRES KERJA DAN MOTIVASI BERPRESTASI PEKERJA PEKEREMPUAN DI KOTA PONTIANAK Sulistiowati .....	230
PENGEMBANGAN MODEL <i>SOCIAL CAPITAL</i> DALAM UPAYA PENANGGULANGAN KEMISKINAN DI WILAYAH PERBATASAN INDONESIA-MALAYSIA STUDI KASUS PADA DAERAH SAJINGAN-SAMBAS KALIMANTAN BARAT Ramadania .....	231



218	TRUST AND INNOVATION: AN EMPIRICAL INVESTIGATION FOR ENHANCING THE ROADMAP TO FUTURE SUCCESS OF "Y" HOSPITAL, BANYUWANGI Il. Johny Kusdiyanto .....	232
219	MODEL <i>LEARNING ORGANIZATION</i> PADA INDUSTRI JAMU INDONESIA: STUDI KASUS IMPLEMENTASI <i>ORGANIZATIONAL LEARNING</i> PADA PT "X" DI WONOGIRI JAWA TENGAH Trias Setiawati .....	233
220	PAMELIA MEMBERI NAFAS BAGI KEHIDUPAN (STUDI BIOGRAFI KEPEMIMPINAN PEREMPUAN DALAM PENGEMBANGAN <i>FAMILY BUSINESS</i> PAMELIA SWALAYAN YOGYAKARTA) Kundy Ahmad Gagari dan Trias Setiawati .....	234
221	PERAN TUJUH KARAKTERISTIK <i>ENTREPRENEUR</i> DALAM PERKEMBANGAN BISNIS <i>ENTREPRENEUR</i> MUDA Maria Assumpta Evi Marlina .....	235
222	EFEK MODERASI DUKUNGAN SOSIAL DALAM HUBUNGAN FAKTOR-FAKTOR YANG MEMPENGARUHI KONFLIK PEKERJAAN-KELUARGA Tristiana Rijanti dan Sih Darmi Astuti .....	236
223	STRATEGI <i>COPING</i> UNTUK MENGHADAPI KONFLIK PEKERJAAN-KELUARGA, KEPUASAN KERJA, DAN <i>BURNOUT</i> Askar Yunianto dan Sih Darmi Astuti .....	237
224	PENGARUH KEPEMIMPINAN TRANSFORMASIONAL TERHADAP PERILAKU GURU DAN PERILAKU PESERTA DIDIK SEKOLAH DASAR NEGERI DI WILAYAH PELABUHAN PONTIANAK Fauziah .....	238
225	HUBUNGAN ANTARA PERSEPSI KARYAWAN <i>OUTSOURCING</i> TERHADAP PROSE REKRUTMEN DAN STATUSNYA DENGAN SEMANGAT KERJA KARYAWAN Shinta Oktafien .....	239
226	HOW MANAGEMENT QUALITY WILL IMPROVE PERFORMANCETHROUGH SATISFACTION : CASE ON EDUCATION FRANCHISING IN INDONESIA Lim Sanny .....	240
227	PENGARUH <i>QUALITY OF WORK LIFE (QWL)</i> DAN <i>PERSON ORGANIZATION FIT (P-O FIT)</i> TERHADAP <i>ORGANIZATIONAL CITIZENSHIP BEHAVIOR (OCB)</i> DENGAN MEDIASI KOMITMEN ORGANISASIONAL Rambang Suko Priyono dan Rizka Happy Prastyani .....	241
228	FAKTOR-FAKTOR YANG MEMPENGARUHI EFEKTIFITAS MAGANG KERJA SISWA SEKOLAH MENENGAH KEJURUAN (SMK) Indarti Rochayati .....	242
229	HASIL PEMETAAN BUDAYA ORGANISASI DAN KORELASINYA TERHADAP IMPLEMENTASI KEUNGGULAN OPERASIONAL: STUDI KASUS PT. VALE INDONESIA Ria Mardiana Yusuf, Umar Kasmon dan Muhammad Ali .....	243
230	MANAJEMEN ORGANISASI BERDASARKAN INTERPRETASI DARI SHOLAT JAMA'ATI Gancar C. Premananto dan Jovi Sulistiawan .....	244
231	ANALISIS KEPEMIMPINAN GENDER TERHADAP BUDAYA KERJA (STUDI KASUS PADA PENGUSAHA KECIL BIDANG KONSTRUKSI DI KOTA PALU) Lina Mahardiana .....	245



PERENCANAAN SUKSESI PADA GENERASI PENERUS PERUSAHAAN KELUARGA DALAM MENCAPAI <i>SUSTAINABILITY</i> PERUSAHAAN Novita Wahyu Setyowati dan Debby Arisandi.....	246
PEMAHAMAN DOSEN TERHADAP PERAN MANAJEMEN PENGETAHUAN DAN MANAJEMEN INOVASI BAGI PENCAPAIAN KINERJA PERGURUAN TINGGI (PENELITIAN DI PTS KOPERTIS WIL. III DKI JAKARTA) Dyah Budlastuti .....	247
IMPLEMENTASI STRATEGI PERTUMBUHAN PADA USAHA KECIL MENENGAH (UKM) DI KABUPATEN MALANG JAWA TIMUR Endi Sarwoko.....	248
PROFITABILITAS UKM DI KALIMANTAN TENGAH : DAMPAK ORIENTASI PASAR DAN INOVASI ORGANISASI Hartelina.....	249
STRATEGI PENGEMBANGAN USAHA MIKRO UNTUK MEMBERDAYAKAN USAHA KECIL DALAM MENGHADAPI PERSAINGAN SECARA GLOBAL DENGAN MENGEMBANGKAN STRATEGI KLASTER Ria Satyarini .....	250
PENERAPAN <i>KONSEP ONE VILLAGE ONE PRODUCT (OVOP)</i> DALAM MENINGKATKAN KESJAHTERAAN MASYARAKAT KAWASAN PERBATASAN (STUDI KASUS DI KECAMATAN JAGOT BABANG KABUPATEN BENGKAYANG) M. Irfani Hendri dan Syahbandi.....	251
SUKSESI PADA PERUSAHAAN KELUARGA: STUDI EKSPLORASI PADA INDUSTRI BATIK PEKALONGAN Achmad Sobirin dan Nuzul Fitriawaty Basri.....	252
ANALYSIS OF COMMERCE INDUSTRY OUTLOOK IN THE AREA OF DAILY DEALS - ITS IMPLICATIONS TO THE STRATEGY OF A NEWLY ESTABLISHED M&A DISKON.COM Yudhika Astawamadan Achmad Sobirin .....	253
STRENGTHENING THE STRATEGY TO DEVELOP ENTREPRENEURSHIP IN CREATIVE INDUSTRY AT SOUTH TANGERANG Nita K. Hidayat dan Ines Ismiyanti .....	254
KEBERLANJUTAN PRODUK DAERAH PERBATASAN UNTUK MENCAPAI PEKEMBANGAN EKONOMI BERKELANJUTAN: PENDEKATAN MODEL <i>INTERFACE</i> Maria Mia Kristanti, SE.,MM.....	255
ANALISIS PRAKTEK MANAJEMEN KUALITAS STUDI PADA UKM DI JAWA TENGAH Susilo Toto Raharjo.....	256
PENGARUH PRAKTIK SUPPLY CHAIN RELATIONSHIP TERHADAP KINERJA OPERASI PERUSAHAAN PADA INDUSTRI IKAN KERING Indro Kironodan Muhamad Arief Akbar .....	257
PENJELASAN HASIL IMPLEMENTASI ENTERPRISE RESOURCE PLANNING (ERP) PADA UKM DENGAN <i>DESIGN REALITY GAP MODEL</i> : STUDI KASUS IMPLEMENTASI SAP B1 DI PT. CP Kursehi Falgenti dan Chandra May .....	258
RERANGKA MASUKAN-PROSES-KELUARAN DARI KONTRIBUSI <i>FIT</i> EKTIFINALITAS DARI KONFIGURASI LIMA ELEMEN DARI 7-S MCKINSEY PADA KESUKSESAN ORGANISASIONAL Hermawanto.....	259



246	LINKING <i>BUSINESS STRATEGY TO OPERATIONS</i> DALAM BISNIS EKSPEDISI PADA PT. MITKA ANDALAN TRANS ANUGERAH DI SURABAYA <i>Indriawanati dan Kion Pratama Dewangga Putra</i> .....	260
247	PENGELOLAAN <i>REVERSE LOGISTICS</i> PADA KEGIATAN <i>RETURN</i> OBAT DAN USULAN PERBAIKANNYA. STUDI KASUS APOTEK K 24 MANUKAN SURABAYA <i>Towanku Arla Auliandri dan Marannu Massudi Sumule</i> .....	261
248	PENELITIAN KUALITATIF <i>CASE STUDY</i> IMPLEMENTASI <i>INFORMATION AND COMMUNICATION TECHNOLOGY (ICT)</i> PADA UMKM BATIK TULIS TASEM DI KABUPATEN REMBANG JAWA TENGAH <i>Damayanti</i> .....	262
249	ANALISIS PERENCANAAN TATA LETAK FASILITAS UNTUK MENINGKATKAN PROFITABILITAS PADA INDUSTRI KECIL, MENENGAH (SUATU STUDI KASUS PADA USAHA BUDIDAYA JAMUR TIRAM DI KABUPATEN BANDUNG, JAWA BARAT) <i>Taufik Akbar dan Imelda Junita</i> .....	263
250	KLASIFIKASI DAN PENYEBAB KERUSAKAN FINISHED PRODUCT PADA PROSES MATERIAL HANDLING: DI FASILITAS DISTRIBUTION CENTER PT. UNILEVER INDONESIA TBK, SURABAYA. <i>Puspandam Katias</i> .....	264
251	PENERAPAN PROGRAM 5S DALAM PENDEKATAN <i>LEAN MAINTENANCE</i> GUNA MEMINIMALISASI PEMBOROSAN <i>Yetty Dwi Lestari</i> .....	265
252	PENGARUH MANAJEMEN MUTU TERPADU (TQM) DAN INFORMASI MANAJEMEN KUALITAS (QMI) TERHADAP KINERJA PADA LABORATORIUM MANAJEMEN FAKULTAS EKONOMI UNIVERSITAS TARUMANAGARA DI JAKARTA <i>Andi Wijaya dan Richard Andrew</i> .....	266
253	ANALISIS MANAJEMEN KUALITAS PROSES PRODUKSI UNTUK MEMPERTAHAKAN KUALITAS PRODUK AIR MINUM PADA PT. PASCIBUBANG PADALARANG <i>Rise Adriani Rachmawati dan Asep Kurniawan</i> .....	267
254	PENGUKURAN PRODUKTIVITAS BONGKAR MUAT BARANG DI DERMAGA PELABUHAN GRESIK <i>Baling Kustriyono</i> .....	268
255	ANALISIS FAKTOR-FAKTOR YANG MEMPENGARUHI PENGELOLAAN USAHA "BANDREK HANJUANG" (STUDI KASUS PADA CV. CIHANJUANG INTI TEKNIK) <i>Willy. S. Yuliandhari</i> .....	269
256	CAUSES ANALYSIS OF THE LOW PROGRESS IN 5S IMPLEMENTATION USING ROOT CAUSE ANALYSIS METHOD (CASE STUDY NICKEL MINE COMPANY REGISTERED IN BEI) <i>Mahlia Muhs</i> .....	270
257	PEMILIHAN PEMASOK <i>LAPTOP</i> PADA <i>RETAILER</i> DI YOGYAKARTA DENGAN METODE <i>ANALYTICAL HIERARCHY PROCESS</i> <i>Muhammad Toyo dan Siti Nursyamsiah</i> .....	271
258	PERAN WANITA DALAM UPAYA PENINGKATAN PENDAPATAN RUMAH TANGGA MELALUI PEMBIAYAAN BMT (STUDIANALISIS PADA BMT BERKAHMADANI CIMANGGIS) <i>Muhamad Nadratuzzaman Hosen, Nur Octaviana Rahmah dan Rafika Rahmawati</i> .....	272
259	PENENTUAN SEKTOR PEREKONOMIAN DAN SUB SEKTOR PERTANIAN UNGGULAN DI KABUPATEN MADIUN <i>Danas Avianto Nugroho, Ropingi, dan Agustono</i> .....	273



DAYA SAING DAN KONEKTIVITAS: MENGINTEGRASIKAN WILAYAH DALAM SATU CLUSTER UNTUK MENCIPTAKAN DAYA SAING DAERAH Windhu Putra .....	274
STUDI POTENSI PUSAT PERTUMBUHAN EKONOMI UNTUK MEMACU BERKEMBANGNYA DESA-DESA DI KAWASAN PERBATASAN KABUPATEN SAMBAS PROVINSI KALIMANTAN BARAT Jumbuh .....	275
PENGARUH INVESTASI TERHADAP PERTUMBUHAN EKONOMI DAN PENYERAPAN TENAGA KERJA SERTA KESEJAHTERAAN MASYARAKAT DI PROVINSI DI INDONESIA Rini Sulistiawati .....	276
ECONOMIC TRANSFORMATION IN WEST KALIMANTAN (INDONESIA) DURING THE LAST 40 YEARS: THE ROAD TO AN ASEAN ECONOMIC COMMUNITY 2015. Memet Agustiari .....	277
ANALISIS KURS TUKAR BEBERAPA NEGARA TERHADAP RESIKO KURS, TABUNGAN SERTA PENDAPATAN DISPOSABEL NASTONAL. DENGAN METODE KORELASI KANONIK Jupiter Subur dan Richard Andrew .....	278
ANALISIS FAKTOR PENENTU NILAI TUKAR RUPIAH: APLIKASI MODEL VECM Nuryasman MN .....	279
PENGARUH INVESTASI SWASTA, INDEKS PEMBANGUNAN MANUSIA DAN BELANJA MODAL PEMERINTAH TERHADAP PERTUMBUHAN EKONOMI DAN PENDAPATAN ASLI DAERAH KABUPATEN/KOTA DI PROVINSI KALIMANTAN BARAT Meiran Panggabean .....	280
DESAIN PERCEPATAN INVESTASI KAWASAN PERBATASAN DI KABUPATEN SINTANG Jumaliyah dan Rosyadi .....	281
THE EFFECT OF INTERNAL MIGRATION ON REGIONAL INCOME GROWTH AND CONVERGENCE: AN EMPIRICAL INVESTIGATION FOR EAST JAVA Lilik Sugiharti .....	282
FOREIGN DIRECT INVESTMENT: INCREASING ECONOMIC GROWTH AND THE AFFECTING FACTORS IN WEST KALIMANTAN Hariandy Hasbi .....	283
PENDEKATAN STRUKTURAL, EKONOMI DAN SPASIAL (ALMIRAL) SEBAGAI MODEL ALTERNATIF PENANGGULANGAN KEMISKINAN (APLIKASI MODEL: MASYARAKAT MISKIN DI JAWA TIMUR) Dwi Eko Waluyo .....	284
THE ANALYSIS OF WOMEN'S ROLE ON WASTE MANAGEMENT OF HOUSEHOLD IN BATU CITY EAST JAVA Uci Yulianti .....	285
INTEGRASI SEKTOR PERBANKAN INDONESIA DI KAWASAN ASEAN+3 Erman Denny Arlinto .....	286
MINAT PETANI MENGGUNAKAN TRAKTOR TANGAN PENGGANTI BAJAK TRADISIONAL Machsin Muthohar dan Syahrul Ramadhan .....	287
PERDAGANGAN BEBAS REGIONAL DAN KETERJADAYA SAING KEMERDEKAAN SEKTOR PERTANIAN INDONESIA Shary Oktavia .....	288



274	<i>BARGAINING POSITION</i> INDONESIA DALAM MENGHADAPI <i>ASEAN ECONOMIC COMMUNITY</i> 2015: PERBANDINGAN INDIKATOR-INDIKATOR SEKTOR KEUANGAN NEGARA NEGARA ASEAN Mafizatul Nurhayati, Yuli Harwani dan DaruAsih.....	289
275	SOLIDARITAS SOSIAL PARA PEDAGANG ASAL INDONESIA DI PASAR SERIKIN SERAWAK MALAYSIA Fatmawati.....	290
276	MODEL PEMBERDAYAAN MASYARAKAT KAWASAN PERBATASAN DARAT INDONESIA MALAYSIA (STUDI KASUS DI KECAMATAN SAJINGAN BESAR, KABUPATEN SAMBAS) M. Irfani Hendri dan Vitriyan Espo.....	291
277	POTENSI SEKTOR BASIS DI KABUPATEN KAPUAS Hulu SETELAH MENJADI KAWASAN KONSERVASI Erni Panca Kurniasih .....	292
278	PENGARUH UPAH TERHADAP PENYERAPAN TENAGA KERJA DI INDONESIA PERIODE 2007 - 2011 Mahfud dan Sri Kurniawati.....	293
279	TIPOLOGI KEUANGAN DAERAH KABUPATEN KUBU RAYA TAHUN 2009-2011 Sri Kurniawati dan Mustafa.....	294
280	DESAIN PENGUATAN EKONOMI DAERAH PERBATASAN KALIMANTAN BARAT-SARAWAK BERBASIS SEKTOR INDUSTRI NON MIGAS: UPAYA PEMANFAATAN KEUNGGULAN KOMPARATIF DAERAH Nurul Bariyah.....	295
281	MAMPUKAH KELAPA SAWIT MENGURANGI TINGKAT KEMISKINAN DI PROVINSI KALIMANTAN BARAT ? Erni Panca Kurniasih dan Arifin.....	296
282	KETIDAKPUASAN MASYARAKAT DESA NGAMPEL TERHADAP CSR DARI JOINT OPERATING BODY PERTAMINA-PTROCHINA EAST JAVA (JOB P-PEJ) Ari Kuntardina .....	297
283	PERTUMBUHAN EKONOMI, KETIMPANGAN DAERAH DAN KEMISKINAN (PERBANDINGAN ANTAR KAWASAN WILAYAH INDONESIA) Yarlina Yacob.....	298
284	HUBUNGAN <i>POLITICAL COST</i> TERHADAP RELEVANSI METODE AKUNTANSI Apriwandi, Rochmad Bayu Utomo dan Niki Hadian.....	299
285	INVESTIGASI PENGARUH MODEL PENGUKURAN <i>EARNING MANAGEMENT</i> TERHADAP <i>COST OF EQUITY CAPITAL</i> PADA PERUSAHAAN <i>KNOWLEDGE BASED</i> Rousilita Suhendah.....	300
286	PENGARUH <i>INTELLECTUAL CAPITAL</i> TERHADAP KINERJA PERUSAHAAN YANG DIMODERASI OLEH LINGKUNGAN Kiryanto dan Wahyu Asri Wulandari.....	301
287	PENGARUH KETIDAKPASTIAN LINGKUNGAN, PENGGUNAAN TEKNOLOGI INFORMASI DAN DESENTRALISASI KEWENANGAN TERHADAP KARAKTERISTIK INFORMASI YANG DIHASILKAN OLEH SISTEM INFORMASI AKUNTANSI MANAJEMEN SERTA IMPLIKASINYA TERHADAP KINERJA (SURVEY PADA KABUPATEN AGAM SUMATERA BARAT)	
288	Rilla Gantino.....	302



PENGARUH KONTRAK KOMPENSASI, KONTRAK HUTANG, BIAYA LITIGASI, DAN BIAYA POLIITIK TERHADAP KONSERVATISME AKUNTANSI PADA PERUSAHAAN MANUFAKTUR YANG LISTED DI BURSA EFEK INDONESIA Yosevin Karnawati dan Daulat Freddy .....	303
DETERMINAN KARAKTERISTIK PERUSAHAAN TERHADAP <i>EARNINGS MANAGEMENT</i> DENGAN PEMEDIASI <i>DISCLOSURE</i> , <i>EARNING RESPON COEFFICIENT</i> DAN <i>INFORMATION ASYMETRIC</i> PADA PERUSAHAAN MANUFAKTUR DI INDONESIA Sri Handayani dan Rojuaniah .....	304
ANALISIS FAKTOR-FAKTOR YANG MENDORONG UMKM MENYUSUN LAPORAN KEUANGAN Arlin Ferlina M. Trenggana .....	305
KUALITAS PELAPORAN LABA: PENGARUH PERUBAHAN STRUKTUR KEPEMILIKAN BUKTI TAMBAHAN PADA BURSA EFEK INDONESIA Yudhi Hertiansyah, Meifida Ilyas dan Marsyaf .....	306
PENGUJIAN TERHADAP KINERJA TATA KELOLA TEKNOLOGI INFORMASI MENGUNAKAN DASAR ACUAN COBIT DAN PBI UNTUK KEAMANAN TRANSAKSI AKUNTANSI PADA BPR DI JAWA BARAT Nanang Sasongko dan Fritta Lussie B .....	307
PENGARUH PARTISIPASI ANGGARAN TERHADAP KINERJA MANAJERIAL (STUDI KASUS PT. POS LOGISTIK INDONESIA) Hana Suryanadan Zaroni Samadi .....	308
UJI CAUSAL PREDICTIVE MENGGUNAKAN <i>PARTIAL LEAST SQUARE</i> ATAS PENGARUH CSR TERHADAP <i>GREEN INTELLECTUAL CAPITAL</i> DENGAN <i>ENVIRONMENTAL CONSCIOUSNESS</i> SEBAGAI <i>MEDIATING VARIABLE</i> F.X. Kornawan Tjakrawala dan Ferrani .....	309
TANGGUNG JAWAB SOSIAL PERUSAHAAN DAN MANAJEMEN LABA Eko Budi Santoso .....	310
DAMPAK PEMEGANG SAHAM PENGENDALI PADA KEINFORMATIPAN LABA: STUDI EMPIRIS PEMILIK ULTIMAT PERUSAHAAN PUBLIK DI INDONESIA I Putu Sugiarta Sanjaya dan Isabella Henry Susilowati .....	311
PERAN RESULT CONTROL DALAM KINERJA ORGANISASI: STUDI KASUS PADA PROGRAM STUDI AKUNTANSI Wirawan ED Rudianto .....	312
<i>INTELLECTUAL CAPITAL FORECASTING</i> BANK PEMBANGUNAN DAERAH DI INDONESIA Isfenti Sadalia dan Nisrul Irawati .....	313
TOTAL QUALITY MANAJEMEN DAN FUNGSI INTERNAL AUDIT : STUDI EMPIRIS DI PERUSAHAAN MANUFAKTUR YANG LISTING DI BEI Yenni Carolina .....	314
AKUNTANSI SEKTOR PUBLIK DAN KESEJAHTERAAN DI DAERAH PERBATASAN DARAT DENGAN TIMOR LESTE, MALAYSIA DAN PAPUA NEW GUINEA (PNG) Jumansyah .....	315
PENTINGNYA PENGETAHUAN WAJIB PAJAK DALAM MENDONGKRAK PAJAK REKLAME DI SURABAYA Dian Anita Nuswantara dan Husen Abdul Ghoni .....	316



## JADWAL ACARA

**Seminar Nasional & Call For Paper : Forum Manajemen Indonesia (FMI) Ke-5  
“Strengthening The Strategy of Local Product in The Border Region:  
Opportunity and Challenges of The ASEAN Economic Community 2015”.  
Tanggal 23-26 Oktober 2013**

<b>Bank Indonesia, Rabu, 23 Oktober 2013</b>	
06.30 - 07.00	Persiapan Keberangkatan Peserta dari Hotel Mercure Menuju BI
07.30 – 08.00	Registrasi peserta
08.00 – 09.15	<b>Pembukaan</b> Menyanyikan Lagu Indonesia Raya (10’) Kata Sambutan Ketua Panitia FMI-5/ Ketua Koord.FMI Wilayah Kalimantan (10’) Kata Sambutan Ketua FMI Pusat (10’) Kata Sambutan Dekan FE Untan (10’) Kata Sambutan Rektor Untan (10’) Kata Sambutan Gubernur sekaligus membuka acara dengan menabur hadrah bersama (15’) Pembacaan Do’a (10’)
09.15 – 09.30	Coffee Break
09.30 – 10.00	<b>Seminar Nasional</b> Keynote Speech: Imam Pambagyo, Dirjen Kerjasama Perdagangan Internasional, Kemendag
10.00 – 11.00	Plenary Speakers: 1) Prof. Ishizutsu Satoru (Kochi University, Japan) (15’) 2) Hilman Tisnawan (Kepala Wilayah Bank Indonesia Kalbar) (15’) 3) Raja Sapta Oktohari (BPP HIPMI) (15’) 4) Dr. Sofyan Bashir, (Dirut BRI) (15’)
11.00 – 12.00	Tanya Jawab
12.00 – 13.00	Ishoma
13.00 – 17.00	<b>City Tour</b>
18.30-19.00	Penjemputan Peserta dari Hotel Mercure menuju Istana Rakyat Kalbar (Pendopo Gubernur)
19.00 – 19.15	<b>Pembukaan Gala Dinner</b> Oleh Dekan Fakultas Ekonomi UNTAN
19.15 – 19.50	Makan malam di iringi Tarian Etnis Dayak
19.50 – 20.30	Talk Show Bersama Gubernur Kalbar
20.30 – 21.30	Hiburan (Tarian etnis China)
21.30 – selesai	Penutupan dan diakhiri dengan hiburan Tarian Jepin Melayu
<b>Hotel Mercure, Kamis, 24 Oktober 2013</b>	
07.30 – 10.00	Paralel Session Track 1 Pertemuan Pengurus FMI /Pimpinan Fakultas Ekonomi / Manajemen/Bisnis
10.00 – 10.15	Coffee Break
10.15 – 12.00	Paralel Session Track 2 Pertemuan Pengurus FMI /Pimpinan Fakultas Ekonomi / Manajemen/Bisnis
12.00 – 12.30	Ishoma
12.30 – 16.00	Paralel Session Track 3
16.00 – 16.15	Coffee Break



16.15 – 17.00	<b>Penutupan</b> Pengumuman Best Paper Award (15') Sosialisasi FMI-6 sekaligus ucapan Selamat Jalan oleh Ketua Jurusan Manajemen FE UNTAN (30')
20.00 – 21.00	Persiapan Vacation to Kuching
21.00	Berangkat ke Kuching
<b>Optional Program- Kuching City Tour, Jum'at- 25 Oktober 2013</b>	
09.00 - 09.30	Tiba di Kuching & Sarapan di Kopi Tiam
09.30 – 13.00	Kuching City Tour
13.00- 13.30	Sholat Jum'at
13.00 -14 .30	Makan Siang
14.30 – 20.00	Check In Hotel & Istirahat
20.00 – 20.30	Makan Malam
20.30 - Selesai	Kembali ke Hotel Istirahat
<b>Persiapan Pulang ke Pontianak, Sabtu 26 Oktober 2013</b>	
08.00 – 08.30	Check Out
08.30 – 09.30	Perjalanan Ke Terminal
09.30 - 18.00	Pulang ke Pontianak
18.00	Tiba di Pontianak



**TRACK CALL FOR PAPER FMI-5**

**Bidang** : FIN-A  
**Ruang** : Meranti 1 A

Waktu	Kode	Penulis	Judul Paper	Institusi
		<b>SESI I</b>	<b>MODERATOR: ANWAR AZAZI</b>	
07.30-07.45	FIN-1	SUSKIM RIANTANI JEFRY STEPANUS SOPYAN	PENGUKURAN KINERJA KEUANGAN MENGGUNAKAN MODEL ALTMAN Z-SCORE DAN TOBIN'S Q	UNIVERSITAS WIDYATAMA BANDUNG
07.45-08.00	FIN-2	SUMARSONO	PENGARUH SIKLUS BISNIS PEREKONOMIAN, TINGKAT LEVERAGEDAN KUALITAS AUDIT TERHADAP MANAJEMEN LABA KELOMPOK INDUSTRI BERSIKLUS DAN DEFENSIF (SUATU KAJIAN PADA EMITEN DI BURSA EFEK INDONESIA)	UNIVERSITAS KRISTEN MARANATHA
08.00-08.15	FIN-3	WERNER R. MURHADI	MANAJEMEN MODAL KERJA DAN PROFITABILITAS DI BURSA EFEK INDONESIA	UNIVERSITAS SURABAYA
08.15-08.30	FIN-4	NOOR PRIO SASONGKO	KARAKTERISTIK VOLATILITAS IDIOSINKRATIK SISTEMIK DINAMIK DI BURSA EFEK INDONESIA	UNIVERSITAS MERCU BUANA
08.30-08.45	FIN-16	PARTIWI DWI ASTUTI IDA KETUT KUSUMAWIJAYA	MODEL PELAPORAN <i>INTELLECTUAL CAPITAL</i> SEBAGAI <i>PELENGKAP LAPORAN KEUANGAN</i>	UNIVERSITAS WARMADewa
08.45-09.00	FIN-7	LISA AMELIA ANNA PURWANINGSIH	PENGARUH RASIO KEUANGAN TERHADAP PERINGKAT OBLIGASI PERUSAHAAN NONKEUANGAN	UNIVERSITAS ATMA JAYA YOGYAKARTA
09.00-09.15	FIN-9	SUTRISNO	PENGARUH PROFITABILITAS TERHADAP KEBIJAKAN DIVIDEN DAN NILAI PERUSAHAAN: STUDI KASUS PADA PASAR MODAL SYARIAH	UNIVERSITAS ISLAM INDONESIA
09.15-09.30	FIN-33	MF ARROZI ADHIKARA DIHIN SEPTYANTO I'IN ENDANG MARDIANI	PERILAKU MYMETIC PADA INVESTOR INDIVIDU DI BURSA EFEK INDONESIA (BEI)	UNIVERSITAS ESA UNGGUL
09.30-09.45	FIN-6	ROSEMARIE SUTJIANTI N	ANALISIS RASIO CAR, ROA, ROE, NIM, BOPO, DAN LDR UNTUK MENGUkur KINERJA BANK PEMERINTAH DAN SWASTA YANG TERDAFTAR PADA IDX	UNIVERSITAS KRISTEN MARANATHA
09.45-10.00	FIN-53	JUDITH F. PATTIWEL IRAWAN	FINANCIAL FLEXIBILITY SEBAGAI STRATEGI STRUKTUR KEUANGAN PERUSAHAAN UNTUK MENGANTISIPASI PELUANG INVESTASI	UNIVERSITAS KATOLIK PARAHYANGAN



**TRACK CALL FOR PAPER FMI-5**

**Bidang** : FIN-A  
**Ruang** : Meranti 1 A

Waktu	Kode	Penulis	Judul Paper	Institusi
		<b>SESI II</b>	<b>MODERATOR: ANWAR AZAZI</b>	
10.00-10.15	FIN-13	ARIF SINGAPURWOKO	ANALISIS KINERJA PORTOFOLIO SAHAM-SAHAM PERUSAHAAN KELUARGA DENGAN <i>STOCK SELECTION STRATEGY</i> EVA DAN PER	UNIVERSITAS ISLAM INDONESIA
10.15-10.30	FIN-15	IRAWATI JUNAENI RIDARMEELLI DIAH PURNAMASARI	PENGARUH TINGKAT BAGI HASIL, SUKU BUNGA DAN PENDAPATAN TERHADAP SIMPANAN <i>MUDHARABAH</i> PADA BANK UMUM SYARIAH DI INDONESIA PERIODE JANUARI 2009 – SEPTEMBER 2011	INSTITUT PERBANAS
10.30-10.45	FIN-17	SAMUEL DENDY KRISANDI HARJUM MUHARAM	ANALISIS KOINTEGRASI DAN VOLATILITAS CO-MOVEMENT PASAR MODAL NEGARA ASEAN SELAMA PERIODE 1988-2011	UNIVERSITAS DIPONEGORO
10.45-11.00	FIN-20	NICODEMUS SIMU ANDRI YULISTYANTO	ANALISIS KOMPARASI KINERJA KEUANGAN PERUSAHAAN ASURANSI JIWA NASIONAL DAN PERUSAHAAN ASURANSI JIWA PATUNGAN	PERBANAS INSTITUTE
11.00-11.15	FIN-21	ROSIANA RAHMAWATI SRI MULYATI	PENGARUH KINERJA KEUANGAN PERUSAHAAN TERHADAP NILAI PERUSAHAAN DENGAN <i>CORPORATE SOCIAL RESPONSIBILITY</i> SEBAGAI <i>MODERATING VARIABLE</i>	UNIVERSITAS ISLAM INDONESIA
11.15-11.30	FIN-32	SUGIYANTO ADRIE PUTRA SAPTO JUMONO	PROFIL STRUKTUR LABA DENGAN MODEL MODIFIKASI DU PONT PADA INDUSTRI MANUFAKTUR YANG GO PUBLIK DI BURSA EFEK INDONESIA	UNIVERSITAS ESA UNGGUL
11.30-11.45	FIN-24	ZARAH PUSPITANINGTYAS	PERILAKU INVESTOR DALAM PENGAMBILAN KEPUTUSAN INVESTASI DI PASAR MODAL	UNIVERSITAS JEMBER
11.45-12.00	FIN-25	NURFAUZIAH NICO SUMARSONO EKO BUDI	PENGARUH INFROMASI KEUANGAN DAN INFORMASI NON KEUANGAN TERHADAP BESARNYA UNDERPRICING PADA PENAWARAN SAHAM PERDANA DI BEI PADA TAHUN 2007-2010	UNIVERSITAS ISLAM INDONESIA



**TRACK CALL FOR PAPER FMI-5**

**Bidang** : FIN-A  
**Ruang** : Meranti 1 A

Waktu	Kode	Penulis	Judul Paper	Institusi
		<b>SESI III</b>	<b>MODERATOR: MUSTARUDDIN</b>	
12.30-12.45	FIN-30	EKA BERTUAH R.A.NURLINDA	PENGUJIAN PENGARUH DIVERSIFIKASI KORPORAT TERHADAP FIRM VALUE	UNIVERSITAS PADJADJARAN
12.45-13.00	FIN-28	YESSY VERONICA C LILIANA INGGRIT WIJAYA	EFFECT OF CORPORATE GOVERNANCE MECHANISM WITH FIRMS CHARACTERISTICS AS CONTROL VARIABLE ON FINANCIAL PERFORMANCE OF THE FIRMS	UNIVERSITAS SURABAYA
13.00-13.15	FIN-29	SAPTO JUMONO ABDURRAHMAN	MENCARI MODEL PREDIKSI INDEKS HARGA SAHAM GABUNGAN (IHSG) BERDASARKAN PERGERAKAN INDEKS HARGA MINYAK DUNIA, HARGA SAHAM GLOBAL, DAN VARIABEL EKONOMI MAKRO DOMESTIK DI BURSA EFEK INDONESIA (BEI)	UNIVERSITAS ESA UNGGUL
13.15-13.30	FIN-31	R.A NURLINDA EKA BERTUAH	FAKTOR PENENTU KONDISI FINACIAL DISTRESS PERUSAHAAN DI INDONESIA	UNIVERSITAS ESA UNGGUL
13.30-13.45	FIN-23	ISTI FADAH	DETERMINAN NILAI PERUSAHAAN (PERSPEKTIF TEORI KEAGENAN)	UNIVERSITAS JEMBER
13.45-14.00	FIN-12	SELAMET RIYADI RUSHADI INDRA SISWANTI PUJI HADIYATI	" EVALUASI PENGARUH BI-RATE (SBIR), <i>COST OF LOANABLE FUND</i> (COLF), <i>OVERHEAD COST</i> (OHC) DAN <i>SPREAD</i> (SPR) TERHADAP TINGKAT SUKU BUNGA KREDIT (SBK) PERBANKAN TAHUN 2012"	INSTITUT PERBANAS
14.00-14.15	FIN-34	ADRIE PUTRA LIA AMALIA	DAMPAK IMPLEMENTASI PENERAPAN TATA KELOLA PERUSAHAAN TERHADAP MOTIVASI DEBT COVENANT (PERUSAHAAN YANG TERGABUNG DALAM LQ 45 TAHUN 2009-2011)	UNIVERSITAS ESA UNGGUL
14.15-14.30	FIN-35	HELMA MALINI	INDONESIA AND MALAYSIA SHARIAH COMPLIANCE STOCK MARKET OBSERVATION WITH SPECTRAL AND COMPOSITE INDEX	UNIMAS
14.30-14.45	FIN-36	GILANG TARUNA M. SIENLY VERONICA	ANALISIS DAMPAK KEBIJAKAN KENAikan HARGA BAHAN BAKAR MINYAK TERHADAP RETURN SAHAM ( STUDI PADA SAHAM LQ 45 SEKTOR INDUSTRI BARANG KONSUMSI ) TAHUN 2008	UNIVERSITAS KRISTEN MARANATHA



14.45-15.00	FIN-37	ANIS PUTRI KUSUMA M. SIENLY VERONICA	PERBANDINGAN KINERJA REKSADANA KONVENSIONAL DAN REKSADANA SYARIAH SEBAGAI SALAH SATU ALTERNATIF SOLUSI INVESTASI PADA PERIODE JANUARI 2011 SAMPAI JANUARI 2013	UNIVERSITAS KRISTEN MARANATHA
-------------	--------	---	--	----------------------------------



**TRACK CALL FOR PAPER FMI-5**

**Bidang** : FIN-A  
**Ruang** : Meranti 1 A

Waktu	Kode	Penulis	Judul Paper	Institusi
		<b>SESI IV</b>	<b>MODERATOR: MUSTARUDDIN</b>	
15.00-15.15	FIN-40	ANNA MARIA DEWI ASTUTI	ANALISIS CONTAGION EFFECT KRISIS YUNANI TERHADAP BURSA EFEK INDONESIA	UNIVERSITAS KRISTEN PETRA
15.15-15.30	FIN-41	KHAIRUNNISA	EVALUASI GAYA INVESTASI MANAJER INVESTASI REKSADANA PADA PASAR BULL DAN BEAR	INSTITUT MANAJEMEN TELKOM
15.30-15.45	FIN-42	DIAN LASMONO DEDDY MARCIANO JAMES BARTLE	THE EFFECT OF CORRUPTION AND COUNTRY RISKS ON SYNDICATED LOAN ESTABLISHMENT AND STRUCTURE IN ASIA 1999-2003	UNIVERSITAS SURABAYA
15.45-16.00	FIN-81	HAMIDAH IKA NUR SETIOWATI	MANAJEMEN ASET, LIABILITAS DAN EKUITAS, TERHADAP ECONOMIC VALUE ADDED (EVA) PADA BANK YANG GO PUBLIC DI INDONESIA	UNIVERSITAS NEGERI JAKARTA
16.00-16.15	FIN-22	KARTIKAWATI DANUSASMITA RISMEN ELIA HUTAPEA	PENGARUH KINERJA KEUANGAN TERHADAP HARGA SAHAM PERUSAHAAN INDUSTRI PERBANKAN YANG TERDAFTAR DI BURSA EFEK INDONESIA SELAMA 2008–SEPTEMBER 2012	PERBANAS INSTITUTE JAKARTA



**TRACK CALL FOR PAPER FMI-5**

**Bidang : FIN-B**  
**Ruang : Meranti 1 B**

Waktu	Kode	Penulis	Judul Paper	Institusi
		<b>SESI I</b>	<b>MODERATOR: HELMA MALINI</b>	
07.30-07.45	FIN-63	WISUDANTO	PENGUKURAN OVERCONFIDENCE INVESTOR MENGGUNAKAN INSTRUMEN PASAR MODAL	UNIVERSITAS AIRLANGGA
07.45-08.00	FIN-44	I MADE SURYA NEGARA S NI PUTU AYU DARMA YANTI	THE SELECTION OF THE BEST ESTIMATION MODEL OF THE COMPOSITE INDEX ON STOCK EXCHANGES IN FIVE ASEAN COUNTRIES USING BOX JENKINS METHOD	UNIVERSITAS UDAYANA
08.00-08.15	FIN-45	I MADE SURYA NEGARA S BAMBANG HADI SANTOSO D	INVESTOR BEHAVIOR IN THE INVESTMENT DECISION MAKING : ARE EXPECTED UTILITY THEORY, PROSPECT THEORY, AND BELIEF SYSTEM THEORY HAVE THE ABILITY TO EXPLAIN ?	UNIVERSITAS UDAYANA
08.15-08.30	FIN-64	CHORRY SULISYOWATI AYU NOVITA EKA RINI	INTEGRASI PASAR MODAL INDONESIA DAN LIMA MITRA DAGANG UTAMA (JEPANG, CHINA, SINGAPURA, AMERIKA SERIKAT, DAN THAILAND)	UNIVERSITAS AIRLANGGA
08.30-08.45	FIN-47	ROSIDA ALIT MARTINA ZAENAL ARIFIN	ANALISIS KINERJA JANGKA PANJANG PERUSAHAAN YANG MELAKUKAN MERGER DAN AKUISISI	UNIVERSITAS ISLAM INDONESIA
08.45-09.00	FIN-65	SRI RANI FAUZIAH I MADE SUDANA	KEUNGGULAN BERSAING DAN PENCIPTAAN NILAI PADA PERUSAHAAN MANUFAKTUR YANG TERDAFTAR DI BURSA EFEK INDONESIA	UNIVERSITAS AIRLANGGA
09.00-09.15	FIN-50	DENISSA SATRIAVI ERIE FEBRIAN	COMPARISON OF FINANCIAL DISTRESS PREDICTION MODEL USING DISCRETE TIME HAZARD MODEL WITHOUT AND INCORPORATING MACROECONOMICS VARIABLE AS BASELINE HAZARD RATE	UNIVERSITAS PADJAJARAN
09.15-09.30	FIN-51	HEDWIGIS ESTI RIWAYATI DWININGTYAS ANGGRAENI	PENGARUH FAKTOR INTERNAL DAN EKSTERNAL BANK TERHADAP PROFITABILITAS BANK PERSERO	INSTITUT PERBANAS
09.30-09.45	FIN-66	DJONI BUDIARDJO SHANTI MEGA P.	KEBUTUHAN LIKUIDITAS DAN KINERJA REKSADANA SAHAM	UNIVERSITAS AIRLANGGA
09.45-10.00	FIN-67	MUHAMMAD MADYAN SALSABILA MUCHLASON	KEPEMILIKAN NEGARA DAN KINERJA PASAR PERUSAHAAN: STUDI PADA PERUSAHAAN-PERUSAHAAN PRIVATISASI DI INDONESIA.	UNIVERSITAS AIRLANGGA



**TRACK CALL FOR PAPER FMI-5**

**Bidang : FIN-B**  
**Ruang : Meranti 1 B**

Waktu	Kode	Penulis	Judul Paper	Institusi
<b>SESI II</b>		<b>MODERATOR: HELMA MALINI</b>		
10.00-10.15	FIN-60	CHRISTIAN HERDINATA	PENGARUH KEBIJAKAN UTANG TERHADAP ALIRAN KAS BEBAS: STUDI EMPIRIS PADA PERUSAHAAN DI INDONESIA	UNIVERSITAS CIPUTRA
10.15-10.30	FIN-55	EDO SRI HARSANTO IRFAN	MICRO FINANCE DAN STRATEGI UNTUK FINANCIAL INCLUSION DI INDONESIA	UNIVERSITAS DIPONEGORO
10.30-10.45	FIN-69	WINDIJARTO AMALIA VERISKA	CONTAGION EFFECT INDEKS SAHAM PASAR MODAL GLOBAL TERHADAP INDEKS HARGA SAHAM GABUNGAN (IHSG) DI INDONESIA SEBAGAI EARLY WARNING SYSTEM KRISIS GLOBAL	UNIVERSITAS AIRLANGGA
10.45-11.00	FIN-59	KARTIKA N VIDYARTO N	EFEK KONDISI FUNDAMENTAL TERHADAP KINERJA DAN RISIKO: STUDI PADA SEKTOR MANUFAKTUR DI BEI	UNIVERSITAS TARUMANAGARA
11.00-11.15	FIN-68	FITRI ISMIYANTI YUSTINA	FINANCIAL DISTRESS AND CORPORATE INFORMATION DISCLOSURE	UNIVERSITAS AIRLANGGA
11.15-11.30	FIN-61	MUSTARUDDIN JAN PURDY RAJAGUKGUK	ANALISIS FAKTOR-FAKTOR YANG MEMPENGARUHI YIELD TO MATURITY OBLIGASI KORPORASI DI BURSA EFEK INDONESIA PERIODE 2007 – 2010	UNIVERSITAS TANJUNGPURA
11.30-11.45	FIN-43	MARINA SULISTYA IRENE RINI DEMI PENGESTUTI	PENGARUH METODE PEMBAYARAN DALAM MERGER DAN AKUISISI TERHADAP ABNORMAL RETURN SAHAM YANG LISTED DI BEI TAHUN 2005-2011	UNIVERSITAS DIPONEGORO
11.45-12.00	FIN-46	SYAMSUL HADI ZAENAL ARIFIN	ANALISIS PENGARUH FAKTOR INTERNAL DAN EKSTERNAL TERHADAP TINGKAT SEWA SUKUK IJARAH DI INDONESIA	UNIVERSITAS ISLAM INDONESIA

**TRACK CALL FOR PAPER FMI-5**

**Bidang** : FIN-B  
**Ruang** : Meranti 1 B

Waktu	Kode	Penulis	Judul Paper	Institusi
		<b>SESI III</b>	<b>MODERATOR: M. RUSTAM</b>	
12.30-12.45	FIN-48	D. AGUS HARJITO SRI ENI MUAWANAH	PENGARUH TINGKAT SUKU BUNGA BI RATE, PRODUK DOMESTIK BRUTO DAN INDEKS HARGA SAHAM GABUNGAN TERHADAP KINERJA PERBANKAN DI INDONESIA	UNIVERSITAS ISLAM INDONESIA
12.45-13.00	FIN-52	STEVANUS ADREE CIPTO SETIAWAN	BALANCE SHEET EFFECT SEBAGAI PENENTU STRUKTUR MODAL PERUSAHAAN ENAM NEGARA	UNIVERSITAS TARUMANEGARA
13.00-13.15	FIN-14	ANIS RACHMA UTARY RIZKY YUDARUDDIN	KONSENTERASI DAN STABILITAS PERBANKAN DI INDONESIA; ANALISIS DATA PANEL	UNIVERSITAS MULAWARMAN
13.15-13.30	FIN-54	ARLINA NURBAITY LUBIS ISFENTI SADALIA KHAIRA AMALIA FACHRUDIN	PERILAKU KEUANGAN INVESTOR KOTA MEDAN	UNIVERSITAS SUMATERA UTARA
13.30-13.45	FIN-56	KHAIRA AMALIA FACHRUDIN LISA MARLINA	ANALISIS PREFERENSI PEMBIAYAAN TAMBAHAN USAHA MIKRO DAN KECIL: PERAN SAUDARA DAN PELEPAS UANG	UNIVERSITAS SUMATERA UTARA
13.45-14.00	FIN-72	ANWAR AZAZI	PRODUCT MARKET COMPETITION AND CAPITAL STRUCTURE OF FIRMS IN AN EMERGING MARKET: THE INDONESIAN EVIDENCE	UNIVERSITAS TANJUNGPURA
14.00-14.15	FIN-73	HASBI ZAIDI	ANALISIS FAKTOR YANG PENGARUHI KINERJA BANK SWASTA DI INDONESIA	
14.15-14.30	FIN-74	N AGUS SUNARJANTO HERLINA YOKA ROIDA	MENTERJEMAHKAN TOLERANSI RISIKO PEMILIK UMKM MELALUI KEPUTUSAN PENGGUNAAN MODAL YANG MENGANDUNG RISIKO BISNIS DAN RISIKO KEUANGAN	UNIVERSITAS SURABAYA
14.30-14.45	FIN-75	MARGARETHA LINGGA ERIC TONATA	MICROFINANCING AND SMALL AND MEDIUM ENTERPRISES (A CASE STUDY OF CREATIVE INDUSTRY IN SOUTH TANGERANG)	SWISS GERMAN UNIVERSITY, INDONESIA
14.45-15.00	FIN-76	MAYA SARI	ANALISIS DEBT LITERACY DAN PERILAKU BERHUTANG DI MASYARAKAT (STUDI PADA PENGGUNA KARTU KREDIT LINGKUNGAN CIVITAS AKADEMIKA UNIVERSITAS PENDIDIKAN INDONESIA	UNIVERSITAS PENDIDIKAN INDONESIA



**TRACK CALL FOR PAPER FMI-5**

**Bidang** : FIN-B  
**Ruang** : Meranti 1 B

<b>Waktu</b>	<b>Kode</b>	<b>Penulis</b>	<b>Judul Paper</b>	<b>Institusi</b>
<b>SESI IV</b>			<b>MODERATOR: M. RUSTAM</b>	
15.00-15.15	FIN-77	RETNO DEWANTI	THE ROLE OF INVESTMENT INSTITUTION IN CREATING VALUE TRUST TO PUSH UPSELLING	UNIVERSITAS BINA NUSANTARA
15.15-15.30	FIN-78	HERRY SUBAGYO SRI SUDARSI	FAKTOR-FAKTOR YANG MEMPENGARUHI KEBIJAKAN DIVIDEN DAN NILAI PERUSAHAAN ( STUDI KASUS PADA BURSA EFEK INDONESIA )	UNIVERSITAS STIKUBANK
15.30-15.45	FIN-79	UMI MURTINI JUNITA	PENGARUH KEPEMILIKAN MANAJERIAL, INSTITUSIONAL, DAN PROFITABILITAS TERHADAP KEBIJAKAN HUTANG	UK DUTA WACANA YOGYAKARTA
15.45-16.00	FIN-80	HARI SUKARNO FERISA AYU PRAMESWARI	KATEGORISASI KOLEKTIBILITAS KREDIT USAHA KECIL DAN ANALISIS DISKRIMINAN	UNIVERSITAS JEMBER

**TRACK CALL FOR PAPER FMI-5**

**Bidang : MKT-A**  
**Ruang : Meranti 2A**

Waktu	Kode	Penulis	Judul Paper	Institusi
		<b>SESI I</b>	<b>MODERATOR: JUNIWATI</b>	
07.30-07.45	MKT-1	ENDANG RUSWANTI I'IN ENDANG MARDIANI	ATENSI SENTRAL DAN PERIPHERAL IKLAN DUA SISI TERHADAP NIAT PEMBELIAN JASA AKUPUNTUR KLINIK SUMBER WARAS DI JAKARTA	UNIVERSITAS ESA UNGGUL JAKARTA
07.45-08.00	MKT-3	YASINTHA SOELASIH	PEMBENTUKAN DIMENSI SERVICE QUALITY DENGAN ANALISIS FAKTOR	UNIVERSITAS KATOLIK ATMA JAYA
08.00-08.15	MKT-20	CHRISTINA RAHARDJA HONANTHA	STUDI EKSPANATORI <i>STORE IMAGE</i> DAN <i>SERVICE QUALITY</i> TERHADAP <i>BRAND IMAGE</i> DAN <i>PURCHASE INTENTION PRIVATE LABEL BRAND</i> CARREFOUR DI SURABAYA	UNIVERSITAS SURABAYA
08.15-08.30	MKT-5	NUGROHO MARDI WIBOWO	STRATEGI PENGEMBANGAN PELAYANAN KESEHATAN BERBASIS SERVICE DELIVERY SYSTEM (STUDI PADA PUSKESMAS RAWAT INAP DI JAWA TIMUR)	UNIVERSITAS WIJAYA PUTRA SURABAYA
08.30-08.45	MKT-6	DINA MARIANA INDARINI CHRISTIAN HONANTHA	PENGARUH RISK AVERSION TERHADAP BRAND LOYALTY MELALUI MEDIASI BRAND TRUST DAN BRAND AFFECT SMARTPHONE BLACKBERRY DI SURABAYA	UNIVERSITAS SURABAYA
08.45-09.00	MKT-7	MUTIA TRI SATYA LINA SAID ABDUL FIDAYAN	TOTAL EXPENDITURE BERDASARKAN DEMOGRAPHIC DALAM PEMBELIAN MAKANAN TRADISIONAL DAN MODERN	STIE EKUITAS
09.00-09.15	MKT-8	JANE RENATA DUDI ANANDYA	IMPACT OF MOTIVATION, OPPORTUNITY, AND ABILITY TO CUSTOMER LOYALTY IN USING AIRLINE ONLINE TICKET FACILITIES	UNIVERSITAS SURABAYA
09.15-09.30	MKT-9	SUGENG HARIADI SITI RAHAYU	PERILAKU BELANJA TURIS INDIVIDUAL ATAS PRODUK BATIK DI PULAU MADURA	UNIVERSITAS SURABAYA
09.30-09.45	MKT-10	CHAIRY TAYSA YULIANA	DETERMINAN SIKAP DAN INTENSI MEMBELI PRODUK <i>FASHION</i> PALSU	UNIVERSITAS TARUMANEGARA
09.45-10.00	MKT-12	FIRDANTI SAPTASARI SITI NURSYAMSI AH	PENGARUH PEMBAGIAN INFORMASI DAN MANAJEMEN PERSEDIAAN TERHADAP KEPUASAN RETAILER	UNIVERSITAS ISLAM INDONESIA



**TRACK CALL FOR PAPER FMI-5**

**Bidang** : MKT-A  
**Ruang** : Meranti 2A

Waktu	Kode	Penulis	Judul Paper	Institusi
<b>SESI II</b>			<b>MODERATOR: JUNIWATI</b>	
10.00-10.15	MKT-13	SONATA CHRISTIAN JONATHAN M. SUTANTO	PENGARUH HARGA, KUALITAS PRODUK DAN KUALITAS LAYANAN TERHADAP KEPUTUSAN PEMBELIAN BARANG TEMPURUNG KELAPA PADA AGRO RAYA	UNIVERSITAS CIPUTRA
10.15-10.30	MKT-14	EDY ZULKARNAIN RAMADANIA ERNALISTIANA	ANALISIS NILAI FUNGSIONAL, EMOSIONAL, SPIRITUAL DAN SOSIAL DALAM MEMPENGARUHI MINAT MENGGUNAKAN ULANG JEJARING PERTEMANAN FACEBOOK	UNIVERSITAS TANJUNGPURA
10.30-10.45	MKT-57	ALBARI	PENILAIAN KINERJA PELAYANAN KEPADA MASYARAKAT DENGAN MODEL LAYANAN YANG BERKEADILAN	UNIVERSITAS ISLAM INDONESIA
10.45-11.00	MKT-16	VITA KRISTI FRANKY SLAMET	NILAI-NILAI PRIBADI DAN ORIENTASI BERBELANJA: STUDI PADA KONSUMEN RITEL DI JAKARTA	UNIVERSITAS TARUMANAGARA
11.00-11.15	MKT-17	NURSYA'BANI PURNAMA	PENGEMBANGAN INSTRUMEN PENGUKURAN KUALITAS LAYANAN PERBANKAN SYARIAH	UNIVERSITAS ISLAM INDONESIA
11.15-11.30	MKT-18	MOHAMMAD RIZAN BASRAH SAIDANI YUSIYANA SARI	PENGARUH <i>BRAND IMAGE</i> DAN <i>BRAND TRUST</i> TERHADAP <i>BRAND LOYALTY</i> TEH BOTOL SOSRO SURVEI KONSUMEN TEH BOTOL SOSRO DI FOOD COURT ITC CEMPAKA MAS, JAKARTA TIMUR	UNIVERSITAS NEGERI JAKARTA
11.30-11.45	MKT-19	SURACHMAN SURJAATMADJA	SURVEI OPINI KONSUMEN DAN PELAKU USAHA TERHADAP UNDANG-UNDANG NO. 8 TAHUN 1999 TENTANG PERLINDUNGAN KONSUMEN	UNIVERSITAS BUNG KARNO
11.45-12.00	MKT-21	ERLINDA	PENGARUH ORIENTASI KEWIRAUSAHAAN DAN KOMUNIKASI PEMASARAN TERPADU PEWARALABA TERHADAP KEPUASAN TERWARALABA SERTA DAMPAKNYA TERHADAP MINAT TERWARALABA UNTUK BERTAHAN DALAM SISTEM WARALABA DI PROPINSI ACEH	MAHASISWA PROGRAM PASCASARJANA UNIVERSITAS PADJADJARAN/DOSEN FAKULTAS EKONOMI UNIVERSITAS MUHAMMADIYAH ACEH

**TRACK CALL FOR PAPER FMI-5**

**Bidang : MKT-A**  
**Ruang : Meranti 2A**

Waktu	Kode	Penulis	Judul Paper	Institusi
<b>SESI III</b>		<b>MODERATOR: MACHROES EFFENDI/ERNA LISTIANA</b>		
12.30-12.45	MKT-15	YENNY MAYA DORA	PENGARUH KUALITAS PRODUK DAN KUALITAS PELAYANAN TERHADAP PROSES KEPUTUSAN PEMBELIAN PADA TOKO KUE ROTI PRIMA RASA BANDUNG	UNIVERSITAS WIDYATAMA BANDUNG
12.45-13.00	MKT-88	R. ADJENG MARIANA FEBRIANTI	INOVASI PRODUK YANG KONSISTEN BERPENGARUH TERHADAP PERKEMBANGAN NILAI PELANGGAN BATIK SUTERA (PENELITIAN TERHADAP SENTRA BATIK SUTRERA DI DESA GUMAWANG, KECAMATAN WIRADESA, KABUPATEN PEKALONGAN)	UNIVERSITAS WIDYATAMA BANDUNG
13.00-13.15	MKT-27	EUIS SOLIHA RUSYADI YOGO KUSUMO	PERBEDAAN SIKAP DAN KEPERCAYAAN KONSUMEN PADA IKLAN DENGAN MENGGUNAKAN KREDIBILITAS SUMBER TINGGI DAN RENDAH	UNIVERSITAS STIKUBANK
13.15-13.30	MKT-75	HERIYADI INUS RIDHO MUSAMTO	PERSEPSI KONSUMEN TERHADAP NILAI PRODUK (PERCEIVED VALUE): (PERAN PERSEPSI RISIKO KINERJA DAN RISIKO KEUANGAN SEBAGAI VARIABEL MEDIATOR STUDI KASUS PADA PRODUK HANDPHONE)	UNIVERSITAS TANJUNGPURA
13.30-13.45	MKT-26	NI LUH W. SAYANG TELAGAWATHI	FAKTOR-FAKTOR YANG MEMPENGARUHI KEPUASAN PELANGGAN DAN DAMPAKNYA TERHADAP LOYALITAS PELANGGAN	STIE TRIATMA MULYA BADUNG
13.45-14.00	MKT-81	HENY HENDRAYATI	DAMPAK INTERNET MARKETING PADA KEBERHASILAN USAHA NICKEL SCRAP	UNIVERSITAS PENDIDIKAN INDONESIA
14.00-14.15	MKT-28	RUMAJI	DO COMMERCIAL SEAPORTS IN INDONESIA NEED CUSTOMER LOYALTY ?	STIAMAK BARUNAWATI SURABAYA
14.15-14.30	MKT-29	ELISABET DITA SEPTIARI	APAKAH RESIKO PERSEPSIAN (PERCEIVED RISK) MEMODERASI PENGARUH KEPUASAN KONSUMEN TERHADAP LOYALITAS KONSUMEN PADA <i>E-COMMERCE</i> ?	UNIVERSITAS ATMA JAYA YOGYAKARTA
14.30-14.45	MKT-30	MAYLANNY CHRISTIN SURYA NINGSIH	STRATEGI KOMUNIKASI PEMASARAN SEBAGAI BRANDING PRODUK HORTIKULTURA DALAM MENINGKATKAN DAYA SAING PRODUK LOKAL	INSTITUT MANAJEMEN TELKOM
14.45-15.00	MKT-31	SULIYANTO	MODEL PENGEMBANGAN INTENSI PEMBELIAN BERBASIS	UNIVERSITAS JENDERAL



			STRATEGI HARGA: SEBUAH AGENDA PENELITIAN MENDATANG	SOEDIRMAN
--	--	--	---	-----------

**TRACK CALL FOR PAPER FMI-5**

**Bidang** : MKT-A  
**Ruang** : Meranti 2A

Waktu	Kode	Penulis	Judul Paper	Institusi
		<b>SESI IV</b>	<b>MODERATOR: MACHROES EFFENDI/ERNA LISTIANA</b>	
15.00-15.15	MKT-35	AVESINA DHARMA BUDI ASTUTI	PENGARUH GREEN VALUE, GREEN PERCEIVED RISK DAN GREEN TRUST TERHADAP GREEN PURCHASE INTENTIONS	UNIVERITAS ISLAM INDONESIA
15.15-15.30	MKT-33	NURAFNI RUBIYANTI PUTU NINA MADIAWATI	ANALISIS PREFERENSI KONSUMEN TERHADAP PRODUK MAKANAN RINGAN USAHA MIKRO DI BANDUNG TAHUN 2013	INSTITUT MANAJEMEN TELKOM
15.30-15.45	MKT-34	ANAS HIDAYAT AYU HEMA AJENG DIWASASRI, KHAERUNISA AMALIA SOFIA	PERAN KERENTANAN NORMATIF, KESADARAN NILAI, DAN INTEGRITAS TERHADAP SIKAP DAN MINAT BELI PRODUK BAJAKAN SEPATU BERMEREK	UNIVERSITAS ISLAM INDONESIA
15.45-16.00	MKT-32	PUTU NINA MADIAWATI RETNO SETYORINI	PENERAPAN E-COMERCE BAGI UMKM KOTA BANDUNG DAN SEKITARNYA DALAM MENGHADAPI THE ASEAN ECONOMIC COMMUNITY 2015	INSTITUT MANAJEMEN TELKOM



**TRACK CALL FOR PAPER FMI-5**

**Bidang** : MKT-B  
**Ruang** : Meranti 2B

Waktu	Kode	Penulis	Judul Paper	Institusi
		<b>SESI I</b>	<b>MODERATOR: HERIYADI</b>	
07.30-07.45	MKT-64	NATA HENDRA ARIESYA APRILLIA	PENGARUH COUNTRY OF ORIGIN TERHADAP KEPUTUSAN PEMBELIAN (STUDI PADA PENGGUNA PRODUK SMARTPHONE DAN TABLET SAMSUNG DI UNIVERSITAS KRISTEN MARANATHA	UNIVERSITAS KRISTEN MARANATHA
07.45-08.00	MKT-91	SONY KUSUMASONDJAJA	PERAN <i>PERCEIVED BRAND FOREIGNNESS, FASHION INVOLVEMENT, DAN STATUS CONSUMPTION</i> PADA PENILAIAN KONSUMEN DAN NIAT KONSUMEN MEMBELI PRODUK FASHION LOKAL	UNIVERSITAS AIRLANGGA
08.00-08.15	MKT-72	RATNA EKAWATI	MENINGKATKAN LOYALITAS PELANGGAN MELALUI PENGUATAN ATRIBUT TOKO	STIE STEMBI
08.15-08.30	MKT-92	Y. LILIK RUDIANTO	COMPETITIVENESS THEORY	UNIVERSITAS AIRLANGGA
08.30-08.45	MKT-53	IDRIS	DESAIN KUALITAS STRATEGI PEMASARAN DAN KEUNGGULAN BERSAING DENGAN ORIENTASI KEWIRAUSAHAAN UNTUK MENINGKATKAN KINERJA BISNIS	UNIVERSITAS DIPONEGORO
08.45-09.00	MKT-54	BADRI MUNIR SUKOCO ARYA MARTIN SETIAWAN	PENGARUH SENSE OF COMMUNITY TERHADAP BERBAGI PENGETAHUAN PADA KOMUNITAS NIKON: EFEK MODERASI INDIVIDUALISME ANGGOTA	UNIVERSITAS AIRLANGGA
09.00-09.15	MKT-48	RAENI DWI SANTY	PENGARUH MATERIALISME KONSUMEN TERHADAP PEMBELIAN IMPULSIVE (SURVEY PADA PENGUNJUNG MALL DI KOTA BANDUNG)	UNIKOM BANDUNG
09.15-09.30	MKT-93	TANTI HANDRIANA	PENGARUH KEDEKATAN GEOGRAFIS DAN KEDEKATAN SOSIAL PADA KERJASAMA MELALUI KOMITMEN RELASIONAL PENYUMBANG	UNIVERSITAS AIRLANGGA
09.30-09.45	MKT-71	RUDY ARYANTO DEWANTY WULAN KENCANA IDRIS GAUTAMA	THE ECO-TOURIST BIOCENTRISM SEGMENT PREFERNCE TO MARINE TOURISM DESTINATION	UNIVERSITAS BINA NUSANTARA
09.45-10.00	MKT-85	MASMIRA KURNIAWATI	PENGARUH KAPABILITAS PENGETAHUAN ORGANISASI DAN PERSONALITY TRAITS TERHADAP KINERJA PEMASARAN DENGAN MEKANISME INTEGRASI PENGETAHUAN SEBAGAI VARIABEL MEDIASI	UNIVERSITAS AIRLANGGA

**TRACK CALL FOR PAPER FMI-5**

**Bidang : MKT-B**  
**Ruang : Meranti 2B**

Waktu	Kode	Penulis	Judul Paper	Institusi
<b>SESI II</b>		<b>MODERATOR: HERIYADI</b>		
10.00-10.15	MKT-25	ERNA WAHYUNINGSIH CHATARINA ENDAH WINARTI, DITA PRIHANDINI	ANALISIS PENGARUH PELAYANAN PRIMA, KEPERCAYAAN DAN KEPUASAN TERHADAP LOYALITAS NASABAH TABUNGAN PT. BANK MANDIRI (PERSERO) TBK. DI JAKARTA PUSAT	ABFII PERBANAS JAKARTA
10.15-10.30	MKT-67	BARKAH	PENGARUH <i>AFFINITY FOR THE CAUSE</i> DAN <i>COMPANY-CAUSE FIT</i> TERHADAP LOYALITAS PELANGGAN DENGAN SKEPTISME SEBAGAI VARIABEL <i>INTERVENING</i>	UNIVERSITAS TANJUNGPURA
10.30-10.45	MKT-65	SELNA SARI PURNAMA DEWI VANESSA GAFFAR OCE RIDWANUDIN	ANALISIS SPORT TOURISM PRODUCT WISATA ARUNG JERAM (SURVEI PADA WISATAWAN OLAHRAGA RAFTING DI ARUS LIAR)	UNIVERSITAS PENDIDIKAN INDONESIA
10.45-11.00	MKT-66	META ARIF	FAKTOR-FAKTOR YANG MEMPENGARUHI NILAI JASA PERGURUAN TINGGI DAN PARTISIPASI MAHASISWA (STUDI PADA FAKULTAS MIPA PTBHMN)	UNIVERSITAS LANGLANGBUANA
11.00-11.15	MKT-4	MARTHA TRI LESTARI	MENGEMBANGKAN STRATEGI PEMASARAN PRODUK LOKAL DALAM MENGHADAPI PERSAINGAN DI KANCAH INTERNASIONAL (STUDI KASUS INDUSTRI CLOTHING DAN KULINER KOTA BANDUNG)	INSTITUT MANAJEMEN TELKOM
11.15-11.30	MKT-68	RIZAL HARI MAGNADI	KEGIATAN PEMASARAN PERUSAHAAN KELUARGA DAN KEBERHASILAN USAHA (STUDI PADA USAHA KECIL DAN MENENGAH)	UNIVERSITAS DIPONEGORO
11.30-11.45	MKT-70	FANDY TJIPTONO PADMA SARI DEWI	MEMAHAMI KOMPLAIN KONSUMEN DAN RESPON PERUSAHAAN DI SURAT KABAR NASIONAL	UNIVERSITAS ATMA JAYA
11.45-12.00	MKT-61	SRI ANIK ANDINA JUHARA	PELAKSANAAN RELATIONSHIP MARKETING DAN CORPORATE SOCIAL RESPONCIBILITY DALAM UPAYA MENINGKATKAN LOYALITAS PELANGGAN INDOSAT	UNIVERSITAS ISLAM SULTAN AGUNG SEMARANG



**TRACK CALL FOR PAPER FMI-5**

**Bidang : MKT-B**  
**Ruang : Meranti 2B**

Waktu	Kode	Penulis	Judul Paper	Institusi
		<b>SESI III</b>	<b>MODERATOR: RYADI WIRAWAN</b>	
12.30-12.45	MKT-51	MARGARETHA ARDHANARI	KONSUMEN PEREMPUAN JAWA DAN PERILAKU BELANJANYA: DITINJAU DARI PERSPEKTIF BUDAYA	UNIVERSITAS KATOLIK WIDYA MANDALA SURABAYA
12.45-13.00	MKT-74	HETTY KARUNIA TUNJUNGSARI TOMMY SETIAWAN	PENGARUH PENGALAMAN MASA LALU, PERILAKU PENCARIAN INFORMASI DI JEJARING UMUM, DAN PERSEPSI RESIKO TERHADAP INTENSI MENGUNJUNGI DESTINASI WISATA	UNIVERSITAS TARUMANAGARA
13.00-13.15	MKT-24	JUNIWATI	ANALISIS PENGARUH KUALITAS PRODUK RELATIF, ETNOSENTRISME KONSUMEN DAN <i>CONSPICUOUS CONSUMPTION</i> TERHADAP KONSUMSI PRODUK DOMESTIK (STUDI PADA PAKAIAN JADI DOMESTIK )	UNIVERSITAS TANJUNGPURA
13.15-13.30	MKT-77	NONIE MAGDALENA	PENGAKUAN MASYARAKAT SEBAGAI PELAKU BISNIS DAERAH PERBATASAN PEDULI LINGKUNGAN MERUPAKAN DAYA SAING BISNIS	UNIVERSITAS KRISTEN MARANATHA
13.30-13.45	MKT-95	DINI TURIPANAM A ARIF PARTONO NUR AULIYA HIDAYATI AYULIA HAKIM FRANSISKA	ANALISIS SIKAP KONSUMEN BERDASARKAN ATRIBUT PRODUK <i>SMARTPHONE</i> PENGGUNA OS RIM DAN ANDROID DENGAN PENDEKATAN MULTIATRIBUT FISHBEIN	INSTITUT MANAJEMEN TELKOM
13.45-14.00	MKT-79	ASNI HARIANTI NONIE MAGDALENA	MARKET BASED ANALYSIS SEBAGAI DASAR KESUKSESAN PENGEMBANGAN PRODUK LOKAL DI DAERAH PERBATASAN	UNIVERSITAS KRISTEN MARANATHA
14.00-14.15	MKT-80	WENNY FEBRIANTI	ANALISIS PENGARUH KESADARAN LINGKUNGAN DAN HARGA PREMIUM TERHADAP NIAT BELI PRODUK HIJAU DI PONTIANAK (STUDI KASUS PADA PRODUK SAYUR DAN BUAH ORGANIK)	UNIVERSITAS TANJUNGPURA
14.15-14.30	MKT-23	JUNIWATI NOVITA	PENGARUH <i>PERCEIVED USEFULNESS</i> , <i>PERCEIVED EASE OF USE</i> , <i>SATISFACTION</i> DAN <i>PERCEIVED ENJOYMENT</i> TERHADAP ONLINE REPURCHASE INTENTION (STUDI PADA BELANJA ONLINE PAKAIAN JADI DI KALANGAN MAHASISWA POLITEKNIK DI KOTA PONTIANAK)	UNIVERSITAS TANJUNGPURA
14.30-14.45	MKT-78	NONIE MAGDALENA IKA GUNAWAN	PENGEMBANGAN CITRA PRODUK LOKAL BERKARAKTER SEBAGAI STRATEGI BRAND COMMUNICATION DI DAERAH PERBATASAN	UNIVERSITAS KRISTEN MARANATHA

14.45-15.00	MKT-84	DEISTA KHOYRUNNISA AHYAR YUNIAWAN	KAJIAN TENTANG PROMOSI PADA LEMBAGA PENDIDIKAN BERBASIS KOMUNITAS FORUM FOR INDONESIA SEMARANG	UNIVERSITAS DIPONEGORO
-------------	--------	--------------------------------------	---	------------------------



**TRACK CALL FOR PAPER FMI-5**

**Bidang : MKT-B**  
**Ruang : Meranti 2B**

<b>Waktu</b>	<b>Kode</b>	<b>Penulis</b>	<b>Judul Paper</b>	<b>Institusi</b>
<b>SESI IV</b>		<b>MODERATOR: RYADI WIRAWAN</b>		
15.00-15.15	MKT-52	AYU KRISHNA YULIAWATI	EXPLORING THE RESOURCE-BASED VIEW IN BANDUNG CREATIVE TOURISM SECTOR	UNIVERITAS PENDIDIKAN INDONESIA
15.15-15.30	MKT-86	NUR AFIFAH YENNY KUSUMA HASTUTI	ANALISIS PENGARUH FAKTOR-FAKTOR EKUITAS MEREK TERHADAP KEPUTUSAN PEMBELIAN SEPEDA MOTOR MEREK YAMAHA DI KOTA SINGKAWANG	UNIVERSITAS TANJUNGPURA STIE MULIA SINGKAWANG
15.30-15.45	MKT-87	GENOVEVA V. JAJAT KRISTANTO	STRATEGI PEMASARAN INTERNASIONAL PRODUK LOKAL DENGAN BAHAN DASAR LIDAH BUAYA DI SARAWAK, MALAYSIA (STUDI KASUS PENGUSAHA DI PONTIANAK)	
15.45-16.00	MKT-63	SINGGIH SANTOSO	ANALISIS TINGKAT AWARENESS DAN PENGGUNAAN MOBILE BANKING DAN STRATEGY PENGEMBANGANNYA: STUDI KASUS DI YOGYAKARTA	UNIVERSITAS KRISTEN DUTA WACANA

**TRACK CALL FOR PAPER FMI-5**

**Bidang** : MKT-C/FIN-C  
**Ruang** : Meranti 2C

Waktu	Kode	Penulis	Judul Paper	Institusi
		<b>SESI I</b>	<b>MODERATOR: NUR AFIFAH</b>	
07.30-07.45	MKT-36	AJI AZHAR MUSLIM BUDI ASTUTI	PENGARUH PERSEPSI NILAI DAN RISIKO TERHADAP MINAT PEMBELIAN DENGAN KEPERCAYAAN SEBAGAI VARIABEL MEDIASI	UNIVERSITAS ISLAM INDONESIA
07.45-08.00	MKT-39	DINI TURIPANAM ALAMANDA ISMI FEBRIANTY SASMITA	ANALISIS KONJOIN METODE TRADITIONAL FULL PROFILE UNTUK MENGETAHUI PREFERENSI KONSUMEN WANITA TERHADAP NOTEBOOK DI KOTA BANDUNG 2013	INSTITUT MANAJEMEN TELKOM
08.00-08.15	MKT-40	MOCHAMAD RIZKI	PENGARUH IKLAN, CITRA MEREK TERHADAP LOYALITAS PELANGGAN PRODUK KOSMETIK WARDAH	UNIVERSITAS MERCU BUANA
08.15-08.30	MKT-42	RAMADANIA NURUL BARIYAH M. RUSTAM RIYADI BUDIMAN	IMPLEMENTASI CSR SEBAGAI STRATEGI MENINGKATKAN KESEJAHTERAAN SOSIAL-EKONOMI MASYARAKAT (STUDI KASUS PADA PERUSAHAAN PERTAMBANGAN BAUKSIT DI KALIMANTAN BARAT)	UNIVERSITAS TANJUNGPURA
08.30-08.45	MKT-43	DIANA TRIWARDHANI NOBELSON	PREFERENSI KONSUMEN TERHADAP RESTORAN (KOMPARASI BEBEK SLAMET DAN BEBEK GINYO)	UPN VETERAN JAKARTA
08.45-09.00	MKT-45	NADIA NILA SARI	STUDI EMPIRIK IMPLEMENTASI E-CRM PADA PERBANKAN LOKAL INDONESIA : EVALUASI HUBUNGAN ANTARA PERSEPSI NILAI, KEPUASAN, KEPERCAYAAN DAN KOMITMEN BERDASARKAN PERSPEKTIF NASABAH	UNIVERSITAS ATMA JAYA YOGYAKARTA
09.00-09.15	MKT-49	ENDANG SULISTYA RINI YENI ABSAH YULINDA	PENGARUH PENERAPAN STRATEGI PEMASARAN RASIONAL, EMOSIONAL, DAN SPIRITUAL TERHADAP KEPUASAN DAN LOYALITAS NASABAH PT. BANK SUMUT SYARIAH CABANG UTAMA MEDAN	UNIVERSITAS SUMATERA UTARA
09.15-09.30	MKT-59	HERU TRI SUTIONO TITIK KUSMANTINI YUNI SISWANTI	PERAN FAKTOR KOGNITIF SITUASIONAL, DISPOSISIONAL DAN INSTITUSIONAL DALAM INTENSI MENGGUNAKAN INTERNET	UPN VETERAN YOGYAKARTA
09.30-09.45	MKT-62	YULI HARWANI MAFIZATUN NURHAYATI DARU ASIH	PENGARUH FAKTOR BUDAYA, SOSIAL, PRIBADI, DAN PSIKOLOGIS TERHADAP PENGAMBILAN KEPUTUSAN PEMBELIAN HANDPHONE MEREK BLACBERRY (STUDI KASUS	UNIVERITAS MERCU BUANA



			MAHASISWA UNIVERSITAS MERCU BUANA JAKARTA)	
09.45-10.00	MKT-89	IDRIS GAUTAMA SO RUDY ARYANTO YOGA FERDANA PUTRA	PENGARUH IKLAN, BRAND TRUST TERHADAP LOYALITAS KONSUMEN DAN DAMPAKNYA TERHADAP MINAT BELI KONSUMEN PADA PERUSAHAAN MARKETING ONLINE	UNIVERSITAS BINA NUSANTARA

**TRACK CALL FOR PAPER FMI-5**

**Bidang** : MKT-C/FIN-C  
**Ruang** : Meranti 2C

Waktu	Kode	Penulis	Judul Paper	Institusi
		<b>SESI II</b>	<b>MODERATOR: NUR AFIFAH</b>	
10.00-10.15	MKT-103	RATIH HURRIYATI Rd DIAN HERDIANA UTAMA ASRI NURBAINI	MODEL ANALISIS KINERJA BRAND POSITIONING “CLOTHING EAST HOOD” TERHADAP KEPUTUSAN PEMBELIAN PRODUK KREATIF	PROGRAM STUDI DOKTOR ILMU MANAJEMEN-SEKOLAH PASCA SARJANA UPI
10.15-10.30	MKT-96	HARYADI SARJONO	KUALITAS PELAYANAN KELAS LABORATORIUM MANAJEMEN SAINS PADA BINUS UNIVERSITY MENGGUNAKAN METODE FUZZY SERVQUAL	UNIVERSITAS BINA NUSANTARA
10.30-10.45	MKT-22	BUDHI HARYANTO YONG DIRGIYATMO	THE INFLUENCE OF BANK IMAGE ON LOYALTY MODERATED BY SATISFACTION	SEBELAS MARET UNIVERSITY
10.45-11.00	MKT-98	RINA ASTINI NUR ENDAH RETNO W ROPIKO	PENGARUH PROMOTION MIX DAN PERCEIVED PRICE TERHADAP INTENSITAS BERKUNJUNG DAN IMPLIKASINYA TERHADAP WILLINGNESS TO RECOMMENDATION (KAJIAN PADA MUSEUM-MUSEUM DI YOGYAKARTA)	UNIVERSITAS MERCUBUANA
11.00-11.15	MKT-99	SRI SETYO IRIANI YESSI ARTANI	MODEL PENGEMBANGAN KUALITAS LAYANAN SEBAGAI UPAYA MENINGKATKAN KEPUASAN PELANGGAN (STUDI PADA LAYANAN MAHASISWA UNIVERSITAS NEGERI SURABAYA)	UNIVERSITAS NEGERI SURABAYA
11.15-11.30	MKT-100	DHIAN TYAS UNTARI	STRATEGI PEMASARAN SEBAGAI USAHA MENGEMBANGKAN EKOWISATA REGIONAL (STUDI KASUS PADA OBJEK WISATA GOA PINDUL)	UNIVERSITAS INDRAPRASTA PGRI
11.30-11.45	MKT-106	ALI MASKUR ENDANG TJAHJANINGSIH	PENGARUH PERSEPSI HARGA, KUALITAS LAYANAN DAN CITRA TERHADAP KEPUASAN SERTA DAMPAKNYA TERHADAP LOYALITAS PADA PELANGGAN SUPERMARKET GIANT SEMARANG	UNIVERSITAS STIKUBANK
11.45-12.00	MKT-102	DIBIA ABDUH YOHANES LESTANTO	PRIVATE LABEL CONSUMER GOODS TOWARDS CUSTOMER LOYALTY – CASE STUDY OF (X) PRIVATE LABEL GOODS	SWISS GERMAN UNIVERSITY INDONESIA



**TRACK CALL FOR PAPER FMI-5**

**Bidang** : MKT-C/FIN-C  
**Ruang** : Meranti 2C

Waktu	Kode	Penulis	Judul Paper	Institusi
		<b>SESI III</b>	<b>MODERATOR: SYAHBANDI</b>	
12.30-12.45	MKT-101	WENNYPEBRIANTI	ANALISIS PENGARUH HARGA PREMIUM DAN PENGETAHUAN EKOLOGIKAL TERHADAP NIAT BELI GREEN COSMETICS (STUDI KASUS PADA THE BODY SHOP PONTIANAK)	UNIVERSITASTANJUNGPURA
12.45-13.00	MKT-104	JUNAIDI SINAGA GRACE PRAMITHA	ANALYSIS OF CONSUMERS BEHAVIOR TOWARDS NEW TECHNOLOGY USING PERCEIVED CHARACTERISTICS OF INNOVATION METHOD (PCI) – A MARKET STUDY OF RESIDENTIAL LED LIGHTING	SWISS GERMAN UNIVERSITY, INDONESIA
13.00-13.15	MKT-105	ALIMUDDIN RIZAL RIVAI ENDANG TJAHJANINGSIH	UPAYA PENINGKATAN KERAGAMAN PRODUK MELALUI PENGEMBANGAN PENGAMBILAN RISIKO BERINOVASI	UNIVERSITAS STIKUBANK
13.15-13.30	MKT-94	RAHMAWATI	PERAN STRATEGI <i>CORPORATE PHILANTHROPY</i> DAN CITRA ORGANISASI TERHADAP PEMBERDAYAAN EKONOMI PADA KORIDOR TAMBANG BATUBARA DAN PERKEBUNAN KELAPA SAWIT DI PROVINSI KALIMANTAN TIMUR	UNIVERSITAS MULAWARMAN
13.30-13.45	MKT-97	ERMINATI PANCANINGRUM NURUL HIDAYATI	EFEKTIVITAS IKLAN LAYANAN MASYARAKAT GERAKAN NASIONAL WIRUSAHA PADA MAHASISWA DI KOTA JOMBANG	STIE PGRI DEWANTARA JOMBANG
13.45-14.00	MKT-50	FILO FATHAN BAKRI	DISTRIBUSI VERTIKAL: PENERAPAN DALAM INDUSTRI UDANG BEKU DI PASAR INTERNASIONAL (STUDI LITERATURE PADA SALURAN DISTRIBUSI VERTICAL PRODUK UDANG BEKU DI NEGARA THAILAND, VIETNAM, TAIWAN DAN INDONESIA )	UNIVERSITAS PADJADJARAN
14.00-14.15	MKT-73	MUHAMAD YUDHA GOZALI	INVESTIGASI PENGARUH KUALITAS PELAYANAN DAN KEPUASAN KONSUMEN TERHADAP LOYALITAS KONSUMEN (STUDI KASUS: PENGGUNA OPERATOR SELULAR XL DI FAKULTAS EKONOMI UNIVERSITAS TARUMANAGARA)	
14.15-14.30	MKT-83	YUDI PRAMUDIANA TRIA WIDIANTI	PENGARUH IKLAN MEDIA LUAR RUANG TERHADAP BRAND AWARENESS ROKOK A MILD HM SAMPOERNA ( SURVEY DI TANJUNG KARANG, BANDAR LAMPUNG)	INSTITUT MANAJEMEN TELKOM
14.30-14.45	FIN-11	SHADRINA HAZMI SUTRISNO	PENGARUH EFISIENSI MODAL KERJA TERHADAP TINGKAT LIKUIDITAS DAN PROFITABILITAS PERUSAHAAN ( STUDI	UNIVERSITAS ISLAM INDONESIA

			PADA PERUSAHAAN MANUFAKTUR YANG TERDAFTAR DI BEI PERIODE 2009-2011)	
14.45-15.00	FIN-18	MOH. BENNY ALEXANDRI	EVALUATION OF INVESTMENT MANAGER'S PERFORMANCE IN INDONESIA	UNIVERSITAS PADJADJARAN



**TRACK CALL FOR PAPER FMI-5**

**Bidang** : MKT-C/FIN-C  
**Ruang** : Meranti 2C

Waktu	Kode	Penulis	Judul Paper	Institusi
<b>SESI IV</b>		<b>MODERATOR: SYAHBANDI</b>		
15.00-15.15	FIN-39	ENDRI	DETERMINAN KEBIJAKAN DIVIDEN PADA PERUSAHAAN MANUFAKTUR	ABFI PERBANAS INSTITUTE
15.15-15.30	FIN-49	WENINGSAKTI HAPSARI UMANTO EKO P	PENGARUH MEKANISME CORPORATE GOVERNANCE TERHADAP PERINGKAT OBLIGASI KORPORASI PADA PERUSAHAAN YANG TERDAFTAR DI BURSA EFEK INDONESIA PERIODE 2007-2011	UNIVERSITAS INDONESIA
15.30-15.45	FIN-10	INTAN CAHYA KURNIA SUTRISNO	PENGARUH GOOD CORPORATE GOVERNANCE, KEBIJAKAN DIVIDEN, DAN STRUKTUR MODAL TERHADAP NILAI PERUSAHAAN NON KEUANGAN GO PUBLIC	UNIVERSITAS ISLAM INDONESIA
15.45-16.00	FIN-58	HAMDY AGUSTIN	COMPARATIVE ANALYSIS OF FINANCIAL DATA BETWEEN LISTED BANKS AND NONLISTED BANKS: EVIDENCE PRIVATE BANKS IN INDONESIA	UNIVERSITAS ISLAM RIAU
16.00-16.15	FIN-5	YUDI WAHYUDIN SUWANDI	ANALISIS KINERJA KEUANGAN ROA DAN ROE BANK BJB SYARIAH SEBELUM DAN SESUDAH SPIN OFF	STIE EKUITAS

**TRACK CALL FOR PAPER FMI-5**

**Bidang** : HRM-A  
**Ruang** : Ramin 1

Waktu	Kode	Penulis	Judul Paper	Institusi
		<b>SESI I</b>	<b>MODERATOR: MARIA CHRISTINA KALIS</b>	
07.30-07.45	HRM-6	ANIS ELIYANA NANCY MARTHA DEVIE	STUDI TURNOVER INTENTION DENGAN VARIABEL ANTESEDEN KEPUASAN KERJA DENGAN TIME DEMAND OF WORK	UNIVERSITAS AIRLANGGA
07.45-08.00	HRM-2	RAHAB NURHAYATI INDYASTUTI MAFUDI	PENGEMBANGAN ORIENTASI KEWIRAUSAHAAN MELALUI AKUISISI INFORMASI BISNIS DALAM MENINGKATKAN KINERJA UKM	UNIVERSITAS JEND SUDIRMAN
08.00-08.15	HRM-42	SUNJOYO	DAMPAK KEPEMIMPINAN TRANSAKSIONAL, TRANSFORMASIONAL DAN MELAYANI TERHADAP KINERJA KERJA	UNIVERSITAS KRISTEN MARANATHA
08.15-08.30	HRM-4	TRI SIWI AGUSTINA	PERILAKU INOVATIF DAN KEBERHASILAN USAHA WANITA PEDAGANG ETNIS JAWA DI SURABAYA	UNIVERSITAS AIRLANGGA
08.30-08.45	HRM-1	AHMAD RIZKI SRIDADI	TAWAR MENAWAR KOLEKTIF SERIKAT PEKERJA: KAJIAN KONSEPTUAL DAN PRAKTIK HUBUNGAN INDUSTRIAL (STUDI KASUS FEDERASI SERIKAT PEKERJA SELURUH INDONESIA(FSPSI) SURABAYA)	UNIVERSITAS AIRLANGGA
08.45-09.00	HRM-54	ANDIANA ROSID ACHMAD SOBIRIN	STRATEGIC ENTERPRENEURSHIP OF FIRST AND SECOND GENERATION FAMILY BUSINESS	UNIVERSITAS ISLAM INDONESIA
09.00-09.15	HRM-8	NURI HERACHWATI PRISNA PERMATA SARI	PENGARUH KEPERCAYAAN PADA PENGAWAS DAN KEPERCAYAAN PADA REKAN KERJA TERHADAP IKLIM KESELAMATAN KERJA DENGAN MEDIASI KEPUASAN KERJA PADA PT PERTAMINA TRANS KONTINENTAL CABANG CILACAP	UNIVERSITAS AIRLANGGA
09.15-09.30	HRM-9	IMAS SOEMARYANI HILMIANA	"KOMPETENSI", MUNGKINKAH TIDAK BERPENGARUH TERHADAP KINERJA ?	UNIVERSITAS PADJADJARAN
09.30-09.45	HRM-86	LIM SANNY	HOW MANAGEMENT QUALITY WILL IMPROVE PERFORMANCE THROUGH SATISFACTION : CASE ON EDUCATION FRANCHISING IN INDONESIA	UNIVERSITAS BINA NUSANTARA
09.45-10.00	HRM-22	DWI RATMAWATI RIMBIT DYAH MUNINGGAR	ANALISIS <i>LEARNING ORGANIZATION</i> PADA PENINGKATAN MUTU PEMBELAJARAN SEKOLAH MENENGAH ATAS: STUDI PADA SEKOLAH MENENGAH NEGERI 20 SURABAYA	UNIVERSITAS AIRLANGGA

**TRACK CALL FOR PAPER FMI-5**

**Bidang** : HRM-A  
**Ruang** : Ramin 1

Waktu	Kode	Penulis	Judul Paper	Institusi
		<b>SESI II</b>	<b>MODERATOR: MARIA CHRISTINA KALIS</b>	
10.00-10.15	HRM-91	GANCAR C. PREMANANTO JOVI SULISTIAWAN	MANAJEMEN ORGANISASI BERDASARKAN INTERPRETASI DARI SHOLAT JAMA'AH	UNIVERSITAS AIRLANGGA
10.15-10.30	HRM-14	ANTON BUDI SANTOSO	ANALISIS KEPUASAN KERJA PEGAWAI PT. BANK "X" BANDUNG	UNIVERSITAS WIDYATAMA
10.30-10.45	HRM-24	SITI SULASMI WILLIAM NOBEL IDA BAGUS GEDE ADI PERMANA	PENGARUH <i>PERCEIVED ORGANIZATIONAL SUPPORT</i> TERHADAP <i>TURNOVER INTENTION</i> DENGAN <i>JOB SATISFACTION</i> DAN <i>ORRGANIZATIONAL COMMITMENT</i> SEBAGAI VARIABEL INTERVENING PADA WIRANIAGA PT" X	UNIVERSITAS AIRLANGGA
10.45-11.00	HRM-16	ARIS ARMUNINGGAR	UMKM INDONESIA DAN PERLINDUNGAN HUKUMNYA	UNIVERSITAS AIRLANGGA
11.00-11.15	HRM-11	ILZAR DAUD NUR AFIFAH	PENGARUH KARAKTERISTIK KEPEMIMPINAN TRANSFORMASIONAL DAN KOMITMEN ORGANISASIONAL TERHADAP KEPUASAN KERJA PEGAWAI PT. BANK KALBAR DI PONTIANAK	UNIVERSITAS TANJUNGPURA
11.15-11.30	HRM-19	PRAPTINI YULIANTI NYNA PERMATASARI	PENGARUH <i>PSYCHOLOGICAL EMPOWERMENT</i> TERHADAP <i>ORGANIZATIONAL CITIZENSHIP</i>	UNIVERSITAS AIRLANGGA
11.30-11.45	HRM-20	ASEP KURNIAWAN	PENTINGNYA KOMPETENSI DAN ORIENTASI KEWIRAUSAHAAN BAGI ENTREPRENEUR : KAJIAN LITERATUR	UNIVERSITAS JENDRAL ACHMAD YANI
11.45-12.00	HRM-21	SITI SULASMI IDA BAGUS GEDE ADI PERMANA	PENGARUH <i>ORGANIZATIONAL JUSTICE</i> TERHADAP <i>ORGANIZATIONAL CITIZENSHIP BEHAVIOR</i> DENGAN <i>TEAM SATISFACTION</i> SEBAGAI VARIABEL MEDIASI DAN <i>WORK SPIRITUALITY</i> SEBAGAI VARIABEL MODERASI	UNIVERSITAS AIRLANGGA



**TRACK CALL FOR PAPER FMI-5**

**Bidang** : HRM-A  
**Ruang** : Ramin 1

Waktu	Kode	Penulis	Judul Paper	Institusi
		<b>SESI III</b>	<b>MODERATOR: NURUL KOMARI</b>	
12.30-12.45	HRM-12	DYAH KUSUMASTUTI FRIDAY FITRICIA NUR	MODEL KOMPETENSI MANAJERIAL & TEKNIS DAN KEBUTUHAN PELATIHAN BAGI PENGUSAHA KULINER YANG SUKSES	UNIVERSITAS WIDYATAMA
12.45-13.00	HRM-23	SYAYYIDAH MAFTUHATUL JANNAH SUHARTINI	PENGARUH SISTEM PENILAIAN KINERJA TERHADAP MOTIVASI DAN KINERJA TENAGA KEPENDIDIKAN TETAP DI FAKULTAS EKONOMI UNIVERSITAS ISLAM INDONESIA	UNIVERSITAS ISLAM INDONESIA
13.00-13.15	HRM-3	JOELIATY	PENGEMBANGAN SUMBER DAYA MANUSIA PERGURUAN TINGGI DALAM RANGKA PELAKSANAAN KURIKULUM BERBASIS KOMPETENSI	UNIVERSITAS PADJADJARAN
13.15-13.30	HRM-25	ZULHAWATI PUJIASTUTI IFAH ROFIQOH	MENCIPTAKAN NILAI PADA PENDIDIKAN : INTELEKTUAL CAPITAL, SENSITIVIAS ETIS, DAN PERILAKU ETIS	UTY YOGYAKARTA
13.30-13.45	HRM-26	DYAH SAWITRI ANDARWATI SRI WINARYATI	STRATEGI KEPALA SEKOLAH DALAM PENINGKATAN PROFESIONALISME GURU (STUDI PADA SMP NEGERI 21 KOTA MALANG)	UNIVERSITAS GAJAYANA MALANG
13.45-14.00	HRM-27	ELSYE TANDELIN	KOMPETENSI BERWIRAUSAHA PADA MAHASISWA DI SURABAYA	UNIVERSITAS SURABAYA
14.00-14.15	HRM-30	DARU ASIH	PENGARUH DIMENSI MOTIVASI (MOTIF, HARAPAN DAN INSENTIF KERJA) TERHADAP KINERJA KERJA KARYAWAN (STUDI KASUS KARYAWAN HOTEL SULTAN JAKARTA)	UNIVERSITAS MERCU BUANA JAKARTA
14.15-14.30	HRM-32	RINA ANINDITA HASYIM	MERANCANG HR-SCORECARD PERGURUAN TINGGI WASTA MELALUI INDIKATOR LEARNING ORGANIZATION (STUDI DARI MODEL WATKINS DAN MARSICK)	MAHASISWA PROGRAM DOKTOR ILMU EKONOMI UNIVERSITAS PADJADJARAN
14.30-14.45	HRM-33	VERONICA TARIGAN D. WAHYU ARIANI	JOB SATISFACTION, ORGANIZATIONAL COMMITMENT, AND TURNOVER INTENTION	
14.45-15.00	HRM-34	SRI HATUTI JUDDY PRABOWO	PENGARUH BUDAYA KERJA TERHADAP PRODUKTIVITAS KERJA PEGAWAI NEGERI SIPIL SELURUH KECAMATAN DI KOTA CIMAHI	UNIVERSITAS JENDRAL ACHMAD YANI

**TRACK CALL FOR PAPER FMI-5**

**Bidang** : HRM-A  
**Ruang** : Ramin 1

Waktu	Kode	Penulis	Judul Paper	Institusi
<b>SESI IV</b>		<b>MODERATOR: NURUL KOMARI</b>		
15.00-15.15	HRM-35	B. ELNATH ALDI BENEDICTA EVIENA P ASTRI MADHYARATRI	PERSEPSI PELAKU PENDIDIKAN DI UNIVERSITAS TERHADAP PEMBERLAKUAKN MASYARAKAT EKONOMI ASEAN (STUDI DI MAHASISWA AKUNTANSI FAKULTAS EKONOMI UNIVERSITAS KATOLIK INDONESIA ATMA JAYA)	UNIVERSITAS KATOLIK INDONESIA ATMA JAYA
15.15-15.30	HRM-37	CHANDRA SINURAYA MEUTIA	PENGARUH TINGKAT PROFESIONALISME ANGGOTA DEWAN PERWAKILAN RAKYAT DAERAH (DPRD) KOTA BANDUNG TERHADAP PENGAWASAN SUATU ANGGARAN YANG BERKUALITAS	UNIVERSITAS KRISTEN MARANATHA
15.30-15.45	HRM-38	TJAHJANI PRAWITOWATI	PERSEPSI PENGELOLA SUMBER DAYA MANUSIA ATAS ASPEK MOTIVASIONAL DARI PRAKTEK PENILAIAN KINERJA KARYAWAN	STIE PERBANAS
15.45-16.00	HRM-39	HARRY WIDYANTORO	PRAKTEK PERENCANAAN SUMBER DAYA MANUSIA DAN IDENTIFKASI PERAN PENGELOLA SUMBER DAYA MANUSIA DI PERUSAHAAN : IMPLIKASI PADA PEMASARAN LULUSAN MELALUI PROGRAM PERSIAPAN MEMASUKI DUNIA KERJA	STIE PERBANAS
16.00-16.15	HRM-90	RIA MARDIANA YUSUF UMAR KASMON MUHAMMAD ALI	HASIL PEMETAAN BUDAYA ORGANISASI DAN KORELASINYA TERHADAP IMPLEMENTASI KEUNGGULAN OPERASIONAL: STUDI KASUS PT. VALE INDONESIA	UNIVERSITAS HASANUDDIN
16.15-16.30	HRM-92	LINA MAHARDIANA	ANALISIS KEPEMIMPINAN GENDER TERHADAP BUDAYA KERJA (STUDI KASUS PADA PENGUSAHA KECIL BIDANG KONSTRUKSI DI KOTA PALU)	UNIVERSITAS TADULAKO

**TRACK CALL FOR PAPER FMI-5**

**Bidang** : HRM-B  
**Ruang** : Ramin 2

Waktu	Kode	Penulis	Judul Paper	Institusi
		<b>SESI I</b>	<b>MODERATOR: SULISTIOWATI</b>	
07.30-07.45	HRM-71	SUSI HENDRIANI SILVIA SARI SITOMPUL	PENGARUH KEMAMPUAN KERJA, DISIPLIN KERJA DAN BEBAN KERJA TERHADAP KINERJA PEGAWAI RUMAH SAKIT IBU DAN ANAK (RSIA) ZAINAB PEKAN BARU	UNIVERSITAS RIAU
07.45-08.00	HRM-13	IDA KETUT KUSUMAWIJAYA PARTIWI DWI ASTUTI	MODEL <i>KNOWLEDGE MANAGEMENT</i> UKM UNTUK MENCAPAI KEUNGGULAN KOMPETITIF	STIE TRIATMA MULYA
08.00-08.15	HRM-41	ROOS K. ANDADARI	PERSEPSI PELAKU PENDIDIKAN DI UNIVERSITAS TERHADAP PEMBERLAKUAN MASYARAKAT EKONOMI ASEAN	UNIVERSITAS KRISTEN SATYA WACANA
08.15-08.30	HRM-43	CHRISTANTIUS DWIATMADJA ADE IRMA ANGGRAENI	KOMPETENSI BERKOMUNIKASI LINTAS BUDAYA SEBAGAI BENTUK KESIAPAN SUMBER DAYA MANUSIA INDONESIA DALAM MENGHADAPI ASEAN COMMUNITY 2015	UNIVERSITAS KRISTEN SATYA WACANA SALATIGA
08.30-08.45	HRM-44	FAUZAN ENDI SARWOKO	PEMAHAMAN FENOMENOLOGI PENINGKATAN ETIKA KERJA DENGAN SPIRITUALITY LEADERHIP	UNIVERSITAS KANJURUHAN MALANG
08.45-09.00	HRM-45	DIAN INDIYATI	MODAL MANUSIA PADA PERGURUAN TINGGI SWASTA KOPERTIS WILAYAH IV	UNIVERSITAS JENDRAL ACHMAD YANI
09.00-09.15	HRM-47	LILIS KARNITA SHOLEHA	PENGARUH STRES KERJA TERHADAP MOTIVASI DAN KEPUASAN KERJA SERTA IMPLIKASINYA PADA KINERJA PIALANG SAHAM	STIE PASUNDAN BANDUNG
09.15-09.30	HRM-48	SUPRIYADI	DIMENSI KEPERIBADIAN SEBAGAI ANTESEDEN DAYA KREASI PELAKU INDUSTRI KREATIF DI KOTA BANDUNG	STIE STEMBI
09.30-09.45	HRM-66	HASTIN UMI ANISAH WIMBY WANDARY MUHAMMAD ZIYAD	PEMETAAN BUDAYA ORGANISASI PROGRAM MAGISTER MANAJEMEN UNLAM BERDASAR ORGANIZATIONAL CULTURE INVENTORY (OCI) DENGAN PENDEKATAN ANALISIS SWOT	UNIVERSITAS LAMBUNG MANGKURAT
09.45-10.00	HRM-49	RORIM PANDAY	PENGARUH VARIABEL "TIME ROBBER" PADA JAM KERJA LEMBUR MANAJER PROYEK DI LINGKUNGAN MANAJEMEN PROYEK	UNIVERSITAS PAKUAN BOGOR



**TRACK CALL FOR PAPER FMI-5**

**Bidang** : HRM-B  
**Ruang** : Ramin 2

Waktu	Kode	Penulis	Judul Paper	Institusi
		<b>SESI II</b>	<b>MODERATOR: SULISTIOWATI</b>	
10.00-10.15	HRM-51	ARDIAN ADHIATMA	PENINGKATAN KINERJA KARYAWAN BPRS DALAM PERSPEKTIF ISLAM DI JAWA TENGAH DAN DAERAH ISTIMEWA YOGYAKARTA	UNIVERSITAS ISLAM SULTAN AGUNG
10.15-10.30	HRM-52	HESTI MAHESWARI OKY RISKA	ANALISA PENGARUH KARAKTERISTIK INDIVIDU TERHADAP KONFLIK PEKERJAAN-KELUARGA (WORK FAMILY CONFLICT) DAN PENCAPAIAN KARIR	UNIVERSITAS MERCU BUANA
10.30-10.45	HRM-53	AGUNG WIDHI KURNIAWAN	MODEL PENGEMBANGAN ATMOSFER AKADEMIK: PEMBENTUKAN IKLIM KAMPUS YANG BERETIKA DAN BERMORAL	UNIVERSITAS NEGERI MAKASSAR
10.45-11.00	HRM-7	ARIF PARTONO PRASETIO ELLA JAUVANI SAGALA	FAKTOR-FAKTOR YANG MENIMBULKAN KONFLIK KERJA KELUARGA PADA PEKERJA SPA WANITA DI KOTA BANDUNG (STUDI PADA JASA NATURE SPA DI KOTA BANDUNG)	INSTITUT MANAJEMEN TELKOM
11.00-11.15	HRM-55	INAYAH TITIK ROSANI	PENGARUH KOMITMEN ORGANISASIONAL DAN KEPUASAN KERJA TERHADAP ORGANIZATIONAL CITIZENSHIP BEHAVIOR PEGAWAI BAGIAN KEUANGAN UNIVERSITAS TANJUNGPURA PONTIANAK	UNIVERSITAS TANJUNGPURA
11.15-11.30	HRM-56	SRI WAHYU LELLY HANA SETYANTI	PERAN KOMITMEN ORGANISASIONAL DALAM MEMEDIASI PENGARUH BUDAYA ORGANISASI DAN ORGANISASI PEMBELAJAR TERHADAP KINERJA DOSEN (STUDI PADA UNIVERSITAS JEMBER)	UNIVERSITAS JEMBER
11.30-11.45	HRM-57	MUTAMIMAH TRI AGUSTINI	ANALISIS KECERDASAN SPIRITUAL, PSYCHOLOGICAL EMPOWERMENT TERHADAP KEPUASAN KERJA DAN KINERJA	UNISSULA SEMARANG
11.45-12.00	HRM-58	RATNA WIDIASTUTI MEILY MARGARETHA	MENCIPTAKAN DAN MENGEMBANGKAN BUDAYA ORGANISASI MULTIKULTURAL YANG Mendukung PENGEMBANGAN PRODUK LOKAL DI WILAYAH PERBATASAN	UNIVERSITAS KRISTEN MARANATHA

**TRACK CALL FOR PAPER FMI-5**

**Bidang** : HRM-B  
**Ruang** : Ramin 2

Waktu	Kode	Penulis	Judul Paper	Institusi
<b>SESI III</b>		<b>MODERATOR: ILZAR DAUD</b>		
12.30-12.45	HRM-59	C. MARLIANA JUNAEDI	PERANCANGAN DAN PENGEMBANGAN MODUL MEKANISME DEFENSIF DAN HARDINESS BERBASIS KELUARGA UNTUK MENGANTISIPASI TINDAK KEKERASAN DI PENDIDIKAN TINGGI	UNIKA WIDYA MANDALA SURABAYA
12.45-13.00	HRM-60	ARIF HARTONO	THE ROLE OF HUMAN RESOURCE MANAGERS IN STRATEGIC DECISION MAKING PROCESS: AN INDONESIAN CASE STUDY	UNIVERSITAS ISLAM INDONESIA YOGYAKARTA
13.00-13.15	HRM-61	SAYRIFAH MAHDIYAH ARIF HARTONO	TRANSFER NILAI (VALUES TRANSFER) DI PERUSAHAAN KELUARGA: STUDI KASUS PADA PT. TIGA SERANGKAI PUSTAKA MANDIRI SURAKARTA	UNIVERSITAS ISLAM INDONESIA
13.15-13.30	HRM-88	BAMBANG SUKO PRIYONO RIZKA HAPPY PRASTYANI	PENGARUH QUALITY OF WORK LIFE (QWL) DAN PERSON ORGANIZATION FIT (P-O FIT) TERHADAP ORGANIZATIONAL CITIZENSHIP BEHAVIOR (OCB) DENGAN MEDIASI KOMITMEN ORGANISASIONAL	UNISBANK SEMARANG
13.30-13.45	HRM-15	INDHIRA PRATIWI SUHARNOMO	ANALISIS PENGARUH BUDAYA ORGANISASI DAN KEADILAN ORGANISASI TERHADAP <i>ORGANIZATIONAL CITIZENSHIP BEHAVIOR</i> (OCB) DENGAN KOMITMEN ORGANISASIONAL SEBAGAI VARIABEL INTERVENING	UNIVERSITAS DIPONEGORO
13.45-14.00	HRM-64	MULIADI PALESANGI RIA SATYARINI	NGADU IDE: AJANG BERBAGI, BERJEJARING DAN BERKOLABORASI	UNIVERSITAS KATOLIK PARAHYANGAN
14.00-14.15	HRM-84	FAUZIAH MIAN	PENGARUH KEPEMIMPINAN TRANSFORMASIONAL TERHADAP PERILAKU GURU DAN PERILAKU PESERTA DIDIK SEKOLAH DASAR NEGERI DI WILAYAH PELABUHAN PONTIANAK	DINAS PENDIDIKAN KOTA PONTIANAK
14.15-14.30	HRM-76	TRIAS SETIAWATI	MODEL LEARNING ORGANIZATION PADA INDUSTRI JAMU INDONESIA: STUDI KASUS IMPLEMENTASI ORGANIZATIONAL LEARNING PADA PT "X" DI WONOGIRI JAWA TENGAH	UNIVERSITAS ISLAM INDONESIA
14.30-14.45	HRM-83	ASKAR YUNianto SIH DARMI ASTUTI	STRATEGI <i>COPING</i> UNTUK MENGHADAPI KONFLIK PEKERJAAN-KELUARGA, KEPUASAN KERJA, DAN <i>BURNOUT</i>	UNISBANK SEMARANG
14.45-15.00	HRM-50	RAPINA	PENGARUH SUPERVISI TERHADAP TEKANAN PERAN SERTA IMPLIKASINYA PADA KINERJA DAN KEINGINAN BERPINDAH (SURVEY PADA SECTOR AKUNTAN PUBLIC DI JAKARTA)	UNIVERSITAS KRISTEN MARANTHA

**TRACK CALL FOR PAPER FMI-5**

**Bidang** : HRM-B  
**Ruang** : Ramin 2

Waktu	Kode	Penulis	Judul Paper	Institusi
		<b>SESI IV</b>	<b>MODERATOR: ILZAR DAUD</b>	
15.00-15.15	HRM-72	SULISTIOWATI	PENGARUH KONFLIK KELUARGA-PEKERJAAN TERHADAP STRES KERJA DAN MOTIVASI BERPRESTASI PEKERJA PEREMPUAN DI KOTA PONTIANAK	UNIVERSITAS TANJUNGPURA
15.15-15.30	HRM-82	TRISTIANA RIJANTI SIH DARMI ASTUTI	EFEK MODERASIDUKUNGAN SOSIAL DALAM HUBUNGAN FAKTOR-FAKTOR YANG MEMPENGARUHI KONFLIK PEKERJAAN-KELUARGA	UNISBANK SEMARANG
15.30-15.45	HRM-18	SISCA YULIA MAHANANI ANITA SILVIANITA	PENGARUH PENERAPAN PROGRAM KESELAMATAN DAN KESEHATAN KERJA (K3) TERHADAP KINERJA KARYAWAN DENGAN MOTIVASI SEBAGAI VARIABEL MODERATOR PADA KARYAWAN BAGIAN PRODUKSI PT. DAESE GARMIN	INSTITUT MANAJEMEN TELKOM
15.45-16.00	HRM-74	H.JOHNY RUSDIYANTO	TRUST AND INOVATION: AN EMPIRICAL INVESTIGATION FOR ENHANCING THE ROADMAP TO FUTURE SUCCESS OF "Y" HOSPITAL BANYUWANGI	UNIVERSITAS SURABAYA
16.00-16.15	HRM-77	RANDY AHMAD GAGARI TRIAS SETIAWATI	PAMELLA MEMBERI NAFAS BAGI KEHIDUPAN (STUDI BIOGRAFI KEPEMIMPINAN PEREMPUAN DALAM PENGEMBANGAN FAMILY BUSINESS PAMELLA SWALAYAN YOGYAKARTA	UNIVERSITAS ISLAM INDONESIA
16.15-16.30	HRM-89	INDARTI ROCHAYATI	FAKTOR-FAKTOR YANG MEMPENGARUHI EFEKTIFITAS MAGANG KERJA SISWA SEKOLAH MENENGAH KEJURUAN (SMK)	UNIVERSITAS TANJUNGPURA



**TRACK CALL FOR PAPER FMI-5**

**Bidang** : HRM-C/EC-B  
**Ruang** : Jelutung

Waktu	Kode	Penulis	Judul Paper	Institusi
		<b>SESI I</b>	<b>MODERATOR: ENDANG DHAMAYANTIE</b>	
07.30-07.45	HRM-68	RUSDIN TAHIR	QUALITY OF WORK LIFE, CITIZENSHIP ORGANIZATIONAL BEHAVIOR, AND EMPLOYEE ENGAGEMENT	UNIVERSITAS PADJAJARAN
07.45-08.00	HRM-70	NIDYA DUDIJA	PEMBERDAYAAN SDM YANG BERKUALITAS MELALUI LEARNING ORGANIZATION UNTUK MENINGKATKAN KEUNGGULAN BERSAING DI PASAR ASEAN	INSTITUT MANAJEMEN TELKOM
08.00-08.15	HRM-81	MARIA ASSUMPTA EVI MARLINA	PERAN TUJUH KARAKTERISTIK ENTREPRENEUR DALAM PERKEMBANGAN BISNIS ENTREPRENEUR MUDA	UNIVERSITAS CIPUTRA
08.15-08.30	HRM-5	SEKAR ARUM MANDALIA	PERAN TENAGA PENDIDIK DALAM MENGHASILKAN SUMBERDAYA MANUSIA YANG BERPOTENSI	INSTITUTE MANAJEMEN TELKOM
08.30-08.45	HRM-65	NURUL KOMARI	PENGARUH KUALITAS KEHIDUPAN KERJA TERHADAP KEPUASAN KERJA KARYAWAN BAGIAN ADMINISTRASI DI FAKULTAS EKONOMI UNIVERSITAS TANJUNGPURA PONTIANAK	UNIVERSITAS TANJUNGPURA
08.45-09.00	HRM-73	RAMADANIA	DISAIN PENGEMBANGAN MODEL SOSIAL CAPITAL DALAM UPAYA PENANGGULANGAN KEMISKINAN DI DAERAH PERBATASAN SAMBAS DAN SERAWAK	UNIVERSITAS TANJUNGPURA
09.00-09.15	HRM-17	FERRY H. BASUKI ARRY WIDODO BINU WIJANUARKO	PENGARUH KEPEMIMPINAN TRANSFORMASIONAL DAN PARTISIPASI ANGGARAN TERHADAP KUALITAS PELAYANAN MELALUI VARIABEL INTERVENING MANAJEMEN STRATEGIK DI PEMERINTAH DAERAH PERBATASAN (QUASI STUDI PEMERINTAH DAERAH PROVINSI JAWA BARAT)	
09.15-09.30	HRM-62	TITIK ROSNANI NANANG DWI SUKMONO	PENGARUH KEMAMPUAN DAN KEPEMIMPINAN TERHADAP KINERJA PEKERJAAN PENGGUNA SISTEM INFORMASI DI PT. PLN (PERSERO) AREA SINGKAWANG	UNIVERSITAS TANJUNGPURA
09.30-09.45	HRM-85	SHINTA OKTAFIEN	HUBUNGAN ANTARA PERSEPSI KARYAWAN OUTSOURCING TERHADAP PROSES REKRUTMEN DAN STATUSNYA DENGAN SEMANGAT KERJA KARYAWAN	
09.45-10.00	HRM-69	RIZKY FAUZAN	THE IMPLICATION OF EFFECTIVENESS IN TRAINING TOWARDS JOB SATISFACTION AND ORGANIZATIONAL COMMITMENT AS WELL AS EMPLOYEES' PERFORMANCE OF PT. BANK KALBAR	UNIVERSITAS TANJUNGPURA

**TRACK CALL FOR PAPER FMI-5**

**Bidang** : HRM-C/EC-B  
**Ruang** : Jelutung

Waktu	Kode	Penulis	Judul Paper	Institusi
<b>SESI II</b>		<b>MODERATOR: TITIK ROSNANI</b>		
10.00-10.15	HRM-63	VIKTORIUS ENDANG DHAMAYANTIE	PENGARUH STRESS KERJA DAN KOMITMEN ORGANISASIONAL TERHADAP KINERJA PETUGAS KAMAR BEDAH RSUD DR SOEDARSO PONTIANAK	UNIVERSITAS TANJUNGPURA
10.15-10.30	HRM-40	ASTADI PANGARSO	KAJIAN PERAN STRATEJIK SUMBER DAYA MANUSIA (SDM) UNTUK MEMPERKUAT USAHA KECIL MENENGAH (UKM) DI INDONESIA	INSTITUT MANAJEMEN TELKOM
10.30-10.45	HRM-67	ENDANG DHAMAYANTIE	KAJIAN KOMPETENSI SDM USAHA MIKRO PEREMPUAN SEKTOR PERTANIAN UNTUK PENGEMBANGAN EKONOMI LOKAL	UNIVERSITAS TANJUNGPURA
10.45-11.00	HRM-46	SULISTYA IKA P	MENCIPTAKAN KEUNGGULAN PRODUK DENGAN MENINGKATKAN KEMAMPUAN SUMBERDAYA MANUSIA YANG BERBASIS KAWIRAUUSAHAAN	AKADEMI ENTREPRENEURSHIP TERANG BANGSA
11.00-11.15	EC-3	WINDHU PUTRA	DAYA SAING DAN KONEKTIVITAS: MENGINTEGRASIKAN WILAYAH DALAM SATU CLUSTER UNTUK MENCIPTAKAN DAYA SAING DAERAH	UNIVERSITAS TANJUNGPURA
11.15-11.30	EC-25	NURUL BARIYAH	DESAIN PENGUATAN EKONOMI DAERAH PERBATASAN KALIMANTAN BARAT-SARAWAK BERBASIS SEKTOR INDUSTRI NON MIGAS: UPAYA PEMANFAATAN KEUNGGULAN KOMPARATIF DAERAH	UNIVERSITAS TANJUNGPURA
11.30-11.45	EC-10	JAMALIAH ROSYADI	DESAIN PERCEPATAN INVESTASI KAWASAN PERBATASAN DI KABUPATEN SINTANG	UNIVERSITAS TANJUNGPURA
11.45-12.00	EC-28	YARLINA YACOUB	PERTUMBUHAN EKONOMI, KETIMPANGAN DAERAH DAN KEMISKINAN (PERBANDINGAN ANTAR KAWASAN WILAYAH INDONESIA)	UNIVERSITAS TANJUNGPURA

**TRACK CALL FOR PAPER FMI-5**

**Bidang** : STR-A  
**Ruang** : Pulai

Waktu	Kode	Penulis	Judul Paper	Institusi
		<b>SESI I</b>	<b>MODERATOR: GIRIATI</b>	
07.30-07.45	STR-4	DYAH BUDIASTUTI	PEMAHAMAN DOSEN TERHADAP PERAN MANAJEMEN PENGETAHUAN DAN MANAJEMEN INOVASI UNTUK PENCAPAIAN KINERJA PERGURUAN TINGGI (PENELITIAN DI PTS KOPERTIS WIL. III DKI JAKARTA)	BINUS UNIVERSITY
07.45-08.00	STR-5	ENDI SARWOKO	IMPLEMENTASI STRATEGI PERTUMBUHAN PADA USAHA KECIL MENENGAH (UKM) DI KABUPATEN MALANG JAWA TIMUR	UNIVERSITAS KANJURUHAN MALANG
08.00-08.15	STR-6	HARTELINA	PROFITABILITAS UKM DI KALIMANTAN TENGAH : DAMPAK ORIENTASI PASAR DAN INOVASI ORGANISASI	UNIVERSITAS PALANGKARAYA
08.15-08.30	STR-7	RIA SATYARINI	STRATEGI PENGEMBANGAN USAHA MIKRO UNTUK MEMBERDAYAKAN USAHA KECIL DALAM MENGHADAPI PERSAINGAN SECARA GLOBAL DENGAN MENGEMBANGKAN STRATEGI KLASTER	UNPAR
08.30-08.45	STR-9	M. IRFANI HENDRI	PENERAPAN KONSEP ONE VILLAGE ONE PRODUCT (OVOP) DALAM MENINGKATKAN KAWASAN PERBATASAN	UNIVERSITAS TANJUNGPURA
08.45-09.00	STR-10	ACHMAD SOBIRIN NUZUL FITRIAWATY BASRI	AN EXPLORATORY STUDY OF SUCCESSION PLANNING AND PROCESS WITHIN THE CONTEXT OF FAMILY FIRM: PEKALONGAN'S BATIK	UNIVERSITAS ISLAM INDONESIA
09.00-09.15	STR-11	YUDHIKA ASTAWAMA ACHMAD SOBIRIN	ANALYSIS OF E-COMMERCE INDUSTRY OUTLOOK IN THE AREA OF DAILY DEALS - ITS IMPLICATIONS TO THE STRATEGY OF A NEWLY ESTABLISHED MBAKDISKON.COM	UNIVERSITAS ISLAM INDONESIA
09.15-09.30	STR-12	NILA K HIDAYAT INES ISMIYANNIE	STRENGTHENING THE STRATEGY TO DEVELOP ENTREPRENEURSHIP IN THE CREATIVE INDUSTRY AT SOUTH TANGERANG	SWISS GERMAN UNIVERSITY, INDONESIA
09.30-09.45	STR-13	MARIA MIA KRISTANTI	EMERGING CROSS-BORDER REGION'S PRODUCT SUSTAINABILITY AS A STEP TOWARDS SUSTAINABLE DEVELOPMENT: AN INTERFACE MODEL APPROACH	UNIKA WIDYA MANDALA SURABAYA
09.45-10.00	STR-2	NOVITA WAHYU S DEBBY ARISANDI	PERENCANAAN SUKSESI PADA GENERASI PENERUS PERUSAHAAN KELUARGA DALAM MENCAPAI SUSTAINABILITY PERUSAHAAN	UNIVERSITAS BUNDA MULIA



**TRACK CALL FOR PAPER FMI-5**

**Bidang** : EC-A  
**Ruang** : Pulai

Waktu	Kode	Penulis	Judul Paper	Institusi
<b>SESI II</b>			<b>MODERATOR: NURUL BARIYAH</b>	
10.00-10.15	EC-1	M NADRATUZZAMAN HOSEN NUR OCTOVIYANA RAHMAH RAFIKA RAHMAWATI	PERAN WANITA DALAM UPAYA PENINGKATAN PENDAPATAN RUMAH TANGGA MELALUI PEMBIAYAAN BMT (STUDI ANALISIS PADA BMT BERKAH MADANI CIMANGGIS)	UIN SYARIF HIDAYATULLAH JAKARTA
10.15-10.30	EC-2	DANAS AVIANTO NUGROHO ROPINGI AGUSTONO	PENETUAN SEKTOR PEREKONOMIAN DAN SUB SEKTOR PERTANIAN UNGGULAN DI KABUPATEN MADIUN	UNIVERSITAS SEBELAS MARET SURAKARTA
10.30-10.45	EC-4	JUMHUR	STUDI POTENSI PUSAT PERTUMBUHAN EKONOMI UNTUK MEMACU BERKEMBANGNYA DESA-DESA DI KAWASAN PERBATASAN KABUPATEN SAMBAS PROVINSI KALIMANTAN BARAT	UNIVERSITAS TANJUNGPURA
10.45-11.00	EC-11	LILIK SUGIHARTI	THE EFFECT OF INTERNAL MIGRATION ON REGIONAL INCOME GROWTH AND CONVERGENCE: AN EMPIRICAL INVESTIGATION FOR EAST JAVA	UNIVERSITAS AIRLANGGA
11.00-11.15	EC-12	HARIANDY HASBI	FOREIGN DIRECT INVESTMENT: INCREASING ECONOMIC GROWTH AND THE AFFECTING FACTORS IN WEST KALIMANTAN	STIE STAN INDONESIA MANDIRI
11.15-11.30	EC-6	MEMET AGUSTIAR	ECONOMIC TRANSFORMATION IN WEST KALIMANTAN (INDONESIA) DURING THE LAST 40 YEARS: THE ROAD TO AN ASEAN ECONOMIC COMMUNITY 2015	UNIVERSITAS TANJUNGPURA
11.30-11.45	EC-7	JUPITER SUBUR RICHARD ANDREW	ANALISIS KURS TUKAR BEBERAPA NEGARA TERHADAP RESIKO KURS, TABUNGAN SERTA PENDAPATAN DISPOSIBEL NASIONAL DENGAN METODE KORELASI KANOIK	UNIVERSITAS TARUMANAGARA
11.45-12.00	EC-5	RINI SULISTIAWATI	PENGARUH INVESTASI TERHADAP PERTUMBUHAN EKONOMI DAN PENYERAPAN TENAGA KERJA SERTA KESEJAHTERAAN MASYARAKAT DI PROVINSI DI INDONESIA	UNIVERSITAS TANJUNGPURA

**TRACK CALL FOR PAPER FMI-5**

**Bidang** : EC-A  
**Ruang** : Pulau

Waktu	Kode	Penulis	Judul Paper	Institusi
		<b>SESI III</b>	<b>MODERATOR: NURUL BARIYAH</b>	
12.30-12.45	EC-9	MEIRAN PANGGABEAN	PENGARUH INVESTASI SWASTA, INDEKS PEMBANGUNAN MANUSIA DAN BELANJA MODAL PEMERINTAH TERHADAP PERTUMBUHAN EKONOMI DAN PENDAPATAN ASLI DAERAH KABUPATEN/ KOTA DI PROVINSI KALIMANTAN BARAT	UNIVERSITAS TANJUNGPURA
12.45-13.00	EC-8	NURYASMAN M N	ANALISIS FAKTOR PENENTU NILAI TUKAR RUPIAH : APLIKASI MODEL VECM	UNIVERSITAS TARUMANAGARA
13.00-13.15	EC-22	ERNI PANCA KURNIASIH	POTENSI SEKTOR BASIS DI KABUPATEN KAPUAS HULU SETELAH MENJADI KAWASAN KONSERVASI	UNIVERSITAS TANJUNGPURA
13.15-13.30	EC-13	DWI EKO WALUYO	PENDEKATAN STRUKTURAL, EKONOMI DAN SPASIAL (ALMIRAL) SEBAGAI MODEL ALTERNATIF PENANGGULANGAN KEMISKINAN (APLIKASI MODEL: MASYARAKAT MISKIN DI JAWA TIMUR)	UNIVERSITAS MUHAMMADIYAH MALANG
13.30-13.45	EC-23	MAHFUD SRI KURNIAWATI	PENGARUH UPAH TERHADAP PENYERAPAN TENAGA KERJA DI INDONESIA PERIODE 2007 - 2011	UNIVERSITAS TANJUNGPURA
13.45-14.00	EC-15	ERMAN DENNY ARFINTO	INTEGRASI SEKTOR PERBANKAN INDONESIA DI KAWASAN ASEAN +3	UNIVERSITAS DIPONEGORO
14.00-14.15	EC-16	MUCSHIN MUTHOHAR SYAHRUL RAMADHAN	MINAT PETANI MENGGUNAKAN TRAKTOR TANGAN PENGGANTI BAJAK TRADISIONAL	UNIVERSITAS ISLAM INDONESIA
14.15-14.30	EC-17	SHANTY OKTAVILIA	PERDAGANGAN BEBAS REGIONAL DAN KINERJA DAYA SAING KOMODITAS SEKTOR PERTANIAN INDONESIA	UNIVERSITAS NEGERI SEMARANG
14.30-14.45	EC-18	MAFIZATUN NURHAYATI YULI HARWANI DARU ASIH	BARGAINING POSITION INDONESIA DALAM MENGHADAPI ASEAN ECONOMIC COMMUNITY 2015: PERBANDINGAN INDIKATOR-INDIKATOR SEKTOR KEUANGAN NEGARA-NEGARA ASEAN	UNIVERSITAS MERCU BUANA
14.45-15.00	EC-19	FATMAWATI	IKATAN SOLIDARITAS SOSIAL PARA PEDAGANG ASAL INDONESIA DI PASAR SERIKIN SERAWAK MALAYSIA	UNIVERSITAS TANJUNGPURA

**TRACK CALL FOR PAPER FMI-5**

**Bidang** : EC-A  
**Ruang** : Pulai

Waktu	Kode	Penulis	Judul Paper	Institusi
		<b>SESI IV</b>	<b>MODERATOR: NURUL BARIYAH</b>	
15.00-15.15	EC-20	ELMALIA TARA ELBAAR HELEN LUSIANA GUNDIK GOHONG KIM DAVID JORDAN CORRY THERESIA	KETERLIBATAN PEREMPUAN DALAM PROSES PERADILAN PERDAMAIAN ADAT DI PROVINSI KALIMANTAN TENGAH	UNIVERSITAS PALANGKA RAYA
15.15-15.30	EC-27	ARI KUNTARDINA	KETIDAKPUASAN MASYARAKAT DESA NGAMPEL TERHADAP CSR DARI JOINT OPERATING BODY PERTAMINA-PETROCHINA EAST JAVA (JOB-PPEJ)	STIE CENDEKIA BOJONEGORO
15.30-15.45	EC-14	UCY YULIATI DWI EKO WALUYO	THE ANALYSIS OF WOMEN'S ROLE ON WASTE MANAGEMENT OF HOUSHOLD IN BATU CITY EAST JAVA	UNIVERSITAS MUHAMMADIYAH MALANG
15.45-16.00	EC-21	M. IRFANI HENDRI VITRIYAN ESFA	MODEL PEMBERDAYAAN MASYARAKAT KAWASAN PERBATASAN DARAT INDONESIA – MALAYSIA	UNIVERSITAS TANJUNGPURA
16.00-16.15	EC-24	SRI KURNIAWATI MUSTAFA	TIPOLOGI KEUANGAN DAERAH KABUPATEN KUBU RAYA TAHUN 2009-2011	UNIVERSITAS TANJUNGPURA
16.15-16.30	EC-26	ERNI PANCA KURNIASIH ARIFIN	MAMPUKAH KELAPA SAWIT MENGURANGI TINGKAT KEMISKINAN DI PROVINSI KALIMANTAN BARAT?	UNIVERSITAS TANJUNGPURA



**TRACK CALL FOR PAPER FMI-5**

**Bidang** : OPR-A/AC-A  
**Ruang** : Meranti 2D

Waktu	Kode	Penulis	Judul Paper	Institusi
<b>SESI I</b>				
<b>MODERATOR: WENNY PEBRIANTI</b>				
07.30-07.45	OPR-1	SUSILO TOTO RAHARJO	ANALISIS PRAKTEK MANAJEMEN KUALITAS: STUDI PADA UKM DI JAWA TENGAH	UNIVERSITAS DIPONEGORO
07.45-08.00	OPR-2	INDRO KIRONO MUHAMAD ARIEF AKBAR	PENGARUH PRAKTIK SUPPLY CHAIN RELATIONSHIP TERHADAP KINERJA OPERASI PERUSAHAAN PADA INDSUTRI IKAN KERING	UNIVERSITAS AIRLANGGA
08.00-08.15	OPR-3	KURSEHI FALGENTI CHANDRA MAY	PENJELASAN HASIL IMPLEMENTASI ENTERPRISE RESOURCE PLANNING (ERP) PADAUKM DENGANDESIGN REALITY GAP MODEL: STUDI KASUS IMPLEMENTASI SAP B1 DI PT. CP	UNIVERSITAS INDRAPRASTA PGRI JAKARTA
08.15-08.30	OPR-4	HERMAWANTO	RERANGKA MASUKAN-PROSES-KELUARAN DARI KONTRIBUSI FIT EKUIFINALITAS DARI KONFIGURASI LIMA ELEMEN DARI 7-S MCKINSEY PADA KESUKSESAN ORGANISASIONAL	UNIVERSITAS AIRLANGGA
08.30-08.45	OPR-15	BALING KUSTRIYONO	PENGUKURAN PRODUKTIVITAS BONGKAR MUAT BARANG DI PELABUHAN GRESIK	UNIVERSITAS AIRLANGGA
08.45-09.00	OPR-8	DAMAYANTI	PENELITIAN KUALITATIF <i>CASE STUDY</i> IMPLEMENTASI <i>INFORMATION AND COMMUNICATION TECHNOLOGY</i> (ICT) PADA UMKM BATIK TULIS LASEM DI KABUPATEN REMBANG JAWA TENGAH	STIE YPPI REMBANG
09.00-09.15	OPR-7	TUWANKU ARIA AULIANDRI MARANNU MASSUDI SUMULE	PENGELOLAAN REVERSE LOGISTICS PADA KEGIATAN RETURN OBAT DAN USULAN PERBAIKANNYA. STUDI KASUS PADA APOTEK 24 MANUKAN SURABAYA.	UNIVERSITAS AIRLANGGA
09.15-09.30	OPR-9	TAUFIK AKBAR IMELDA JUNITA	ANALISIS PERENCANAAN TATA LETAK FASILITAS UNTUK MENINGKATKAN PROFITABILITAS PADA INDUSTRI KECIL MENENGAH (SUATU STUDI KASUS PADA USAHA BUDIDAYA JAMUR TIRAM DI KABUPATEN BANDUNG, JAWA BARAT)	UNIVERSITAS KRISTEN MARANATHA
09.30-09.45	OPR-10	PUSPANDAM KATIAS	KLASIFIKASI DAN PENYEBAB KERUSAKAN FINISHED	UNIVERSITAS AIRLANGGA

			PRODUCT PADA PROSES MATERIAL HANDLING DI FASILITAS DISTRIBUTION CENTER PT UNILEVER INDONESIA TBK. SURABAYA	
09.45-10.00	OPR-11	YETTY DWI LESTARI	PENERAPAN PROGRAM 5 S DALAM PENDEKATAN <i>LEAN MAINTENANCE</i> GUNA MEMINIMALISASI PEMBOROSAN	UNIVERSITAS AIRLANGGA

**TRACK CALL FOR PAPER FMI-5**

**Bidang** : OPR-A/AC-A  
**Ruang** : Meranti 2D

Waktu	Kode	Penulis	Judul Paper	Institusi
<b>SESI II</b>		<b>MODERATOR: WENNY PEBRIANTI</b>		
10.00-10.15	OPR-12	ANDI WIJAYA RICHARD ANDREW	PENGARUH MANAJEMEN MUTU TERPADU (TQM) DAN INFORMASI MANAJEMEN KUALITAS (QMI) TERHADAP KINERJA PADA LABORATORIUM MANAJEMEN FAKULTAS EKONOMI UNIVERSITAS TARUMANAGARA DI JAKARTA	UNIVERSITAS TARUMANAGARA
10.15-10.30	OPR-14	RISE ADRIANI RACHMAWATI ASEP KURNIAWAN	ANALISIS MANAJEMEN KUALITAS PROSES PRODUKSI UNTUK MEMPERTAHANKAN KUALITAS PRODUK AIR MINUM PADA PT. PAS CIKUBANG PADALARANG	UNIVERSITAS JENDRAL ACHMAD YANI
10.30-10.45	OPR-5	INDRIANAWATI RION PRATAMA DEWANGGA PUTRA	LINKING BUSINESS STRATEGY TO OPERATIONS DALAM BISNIS EKSPEDISI PADA PT. MITRA ANDALAN TRANS ANUGERAH DI SURABAYA	UNIVERSITAS AIRLANGGA
10.45-11.00	OPR-16	WILLY S YULIANDHARI	ANALISIS FAKTOR-FAKTOR YANG MEMPENGARUHI PENGELOLAAN USAHA "BANDREK CIHANJUANG" (STUDI KASUS PADA CV. CIHANJUANG INTI TEKNIK)	INSTITUT MANAJEMEN TELKOM
11.00-11.15	OPR-19	MUHAMMAD TOYO SITI NURSYAMSIH	PEMILIHAN PEMASOK LAPTOP PADA RETAILER DI YOGYAKARTA DENGAN METODE ANALYTICAL HIERARCHY PROCESS	UNIVERSITAS ISLAM INDONESIA
11.15-11.30	OPR-18	MAHLIA MUIS ALLOYSIUS AIY RESTON	CAUSES ANALYSIS OF THE LOW PROGRESS IN 5S IMPLEMENTATION USING ROOT CAUSE ANALYSIS METHOD (CASE STUDY NICKEL MINE COMPANY REGISTERD IN BEI)	UNIVERSITAS HASANUDIN-MAKASAR
<b>SESI II</b>		<b>MODERATOR: HARYONO</b>		
11.30-11.45	AC-3	ROUSILITA SUHENDAH	INVESTIGASI PENGARUH MODEL PENGUKURAN <i>EARNING MANAGEMENT TERHADAP COST OF EQUITY CAPITAL PADA PERUSAHAAN KNOWLEDGE BASED</i>	UNIVERSITAS TARUMANAGARA
11.45-12.00	AC-4	KIRYANTO WAHYU ASRI WULANDARI	PENGARUH <i>INTELLECTUAL CAPITAL</i> TERHADAP KINERJA PERUSAHAAN YANG DIMODERASI OLEH LINGKUNGAN	UNIVERSITAS ISLAM SULTAN AGUNG SEMARANG



**TRACK CALL FOR PAPER FMI-5**

**Bidang** : OPR-A/AC-A  
**Ruang** : Meranti 2D

Waktu	Kode	Penulis	Judul Paper	Institusi
<b>SESI III</b>		<b>MODERATOR: HARYONO</b>		
12.30-12.45	AC-5	RILLA GANTINO	PENGARUH KETIDAKPASTIAN LINGKUNGAN, PENGGUNAAN TEKNOLOGI INFORMASI DAN DESENTRALISASI KEWENANGAN TERHADAP KARAKTERISTIK INFORMASI YANG DIHASILKAN OLEH SISTEM INFORMASI AKUNTANSI MANAJEMEN SERTA IMPLIKASINYA TERHADAP KINERJA (SURVEY PADA KABUPATEN AGAM SUMATERA BARAT)	UNIVERSITAS ESA UNGGUL
12.45-13.00	AC-6	YOSEVIN KARNAWATI DAULAT FREDDY	PENGARUH KONTRAK KOMPENSASI, KONTRAK HUTANG, BIAYA LITIGASI, DAN BIAYA POLITIK TERHADAP KONSERVATISME AKUNTANSI PADA PERUSAHAAN MANUFAKTUR YANG LISTED DI BURSA EFEK INDONESIA	UNIVERSITAS ESA UNGGUL
13.00-13.15	AC-7	SRI HANDAYANI ROJUANIAH	DETERMINASI KARAKTERISTIK PERUSAHAAN TERHADAP EARNINGS MANAGEMENT DENGAN PEMEDIASI DISCLOSURE, EARNING RESPON COEFFICIENT DAN INFORMATION ASYMETRIC PADA PERUSAHAAN MANUFAKTUR DI INDONESIA	UNIVERSITAS ESA UNGGUL
13.15-13.30	AC-10	ARLIN FERLINA	ANALISIS FAKTOR-FAKTOR YANG MENDORONG UMKM MENYUSUN LAPORAN KEUANGAN	INSTITUT MANAJEMEN TELKOM
13.30-13.45	AC-11	YUDHI HERLIANSYAH MEIFIDA ILYAS, MARSYAF	KUALITAS PELAPORAN LABA : PENGARUH PERUBAHAN STRUKTUR KEPEMILIKAN BUKTI TAMBAHAN PADA BURSA EFEK INDONESIA	UNIVERSITAS MERCUBUANA, UNIVERSITAS SATYA NEGARA
13.45-14.00	AC-12	NANANG SASONGKO FRITA LUSSIE B	PENGUJIAN TERHADAP KINERJA TATA KELOLA TEKNOLOGI INFORMASI MENGGUNAKAN DASAR ACUAN, COBIT DAN PBI UNTUK KEAMANAN TRANSAKSI AKUNTANSI PADA BPR DI JAWA BARAT	UNIVERSITAS JENDRAL ACHMAD YANI
14.00-14.15	AC-13	HANA SURYANA	PENGARUH PARTISIPASI ANGGARAN TERHADAP KINERJA MANAJERIAL (STUDI KASUS PT KERETA API INDONESIA)	UNIVERSITAS PENDIDIKAN INDONESIA
14.15-14.30	AC-14	F.X KURNIAWAN T FERRANI	UJI CAUSAL PREDICTIVE MENGGUNAKAN PARTIAL LEAST SQUARE ATAS PENGARUH CSR TERHADAP GREEN INTELECTUAL CAPITAL DENGAN ENVIRONMENTAL	UNIVERSITAS TARUMANAGARA

			CONSCIOUSNESS SEBAGAI MEDIATING VARIABEL	
14.30-14.45	AC-16	I PUTU SUGIARTHA SANJAYA ISABELLA HENRY SUSILOWATI	DAMPAK PEMEGANG SAHAM PENGENDALI PADA KEINFORMATIFAN LABA: STUDI EMPIRIS PEMILIK ULTIMAT PERUSAHAAN PUBLIK DI INDONESIA	UNIVERSITAS ATMA JAYA YOGYAKARTA
14.45-15.00	AC-18	ISFENTY SADALIA NISRUL IRAWATI	INTELLECTUAL CAPITAL FORECASTING BANK PEMBANGUNAN DAERAH INDONESIA	UNIVERSITAS SUMATERA UTARA

**TRACK CALL FOR PAPER FMI-5**

**Bidang** : OPR/AC-A  
**Ruang** : Meranti 2D

Waktu	Kode	Penulis	Judul Paper	Institusi
		<b>SESI IV</b>	<b>MODERATOR: HARYONO</b>	
15.00-15.15	AC-19	YENNI CAROLINA	TOTAL QUALITY MANAJEMEN DAN FUNGSI INTERNAL AUDIT : STUDI EMPIRIS DI PERUSAHAAN MANUFAKTUR YANG LISTING DI BEI	MARANATHA CHRISTIAN UNIVERSITY
15.15-15.30	AC-22	DIAN ANITA NUSWANTARA HUSEN ABDUL GHONI	PENTINGNYA PENGETAHUAN WAJIB PAJAK DALAM MENDONGKRAK PAJAK REKLAME DI SURABAYA	UNIVERSITAS NEGERI SURABAYA
15.30-15.45	AC-15	EKO BUDI SANTOSO	TANGGUNG JAWAB SOSIAL PERUSAHAAN DAN MANAJEMEN LABA	UNIVERSITAS CIPUTRA
15.45-16.00	AC-2	APRIWANDI ROHMAD BAYU UTOMO NIKI HADIAN	HUBUNGAN POLITICAL COST TERHADAP RELEVANSI METODA AKUNTANSI	UNIVERSITAS WIDYATAMA BANDUNG
16.00-16.15	AC-20	JUMANSYAH	AKUNTANSI SEKTOR PUBLIK DAN KESEJAHTERAAN DI DAERAH PERBATASAN DARAT DENGAN TIMOR LESTE, MALAYSIA DAN PAPUA NEW GUINEA (PNG)	UNIVERSITAS AL AZHAR INDONESIA



# **PENGARUH SUPERVISI TERHADAP TEKANAN PERAN SERTA IMPLIKASINYA PADA KINERJA DAN KEINGINAN BERPINDAH**

(Survei pada Kantor Akuntan Publik di Jakarta)

**Rapina**

(rapinacen@yahoo.com)

Accounting Department,

Maranatha Christian University-Bandung, Indonesia

## **Abstrak**

Penelitian ini bertujuan untuk mengetahui apakah: (1) supervisi dapat menurunkan tekanan peran (*role stress*) dan (2) supervisi dapat menurunkan keinginan berpindah melalui pengaruh dari kinerja dan tekanan peran (*role stress*) tersebut. Responden penelitian ini adalah akuntan yang bekerja pada 31 (tiga puluh satu) Kantor Akuntan Publik (KAP) di Jakarta yang berafiliasi dengan Kantor Akuntan Publik Internasional. Analisis data dilakukan dengan menggunakan model persamaan struktural (*structural equation modeling*) dari program *LISREL8-SIMPLIS*. Hasil penelitian menunjukkan bahwa supervisi memiliki pengaruh negatif dengan tekanan peran (konflik peran, ketidakjelasan peran, kelebihan peran, dan persepsi ketidakpastian lingkungan). Supervisi juga memiliki pengaruh positif dengan kinerja namun tidak memiliki pengaruh negatif signifikan dengan keinginan berpindah. Konflik peran dan persepsi ketidakpastian lingkungan memiliki pengaruh negative signifikan terhadap kinerja. Ketidakjelasan peran memiliki hubungan positif signifikan dengan keinginan berpindah, sementara kinerja memiliki hubungan negatif signifikan dengan keinginan berpindah.

Kata kunci: supervisi, tekanan peran, kinerja dan keinginan berpindah.

## **PENDAHULUAN**

Dalam Standar Auditing khususnya mengenai standar pekerjaan lapangan yang ditetapkan dan disahkan oleh Institut Akuntan Publik Indonesia (IAPI) tentang penunjukkan auditor independen, disebutkan bahwa pekerjaan harus direncanakan dengan sebaik-baiknya dan jika digunakan asisten harus disupervisi dengan semestinya. Pengertian supervisi yang dimaksud ialah kegiatan mengamati, membimbing, dan merangsang kegiatan orang lain (Abd. Rahman Shaleh, 2005:303).

Akuntan publik sebagai salah satu personel KAP menjadi faktor penentu kesuksesan meraih kinerjanya. Alat dan kepribadian dari sebuah KAP tercermin dari sumber daya manusianya, karena kemampuan inti dari bisnis jasa KAP ditentukan oleh kemampuan personilnya (Suharto, 2000:40). Pelaksanaan audit dilakukan atas kerjasama tim antara auditor junior dan auditor senior, sehingga auditor junior akan membutuhkan supervisi dari auditor seniornya (Arens, *et al.*, 2008:37). Kompetensi seorang auditor umumnya dapat terdorong karena adanya hierarki struktur organisasi dalam KAP. Dalam struktur organisasi tersebut supervisi dan review pekerjaan dapat dilakukan pada tiap-tiap level karir individu mulai dari level atas hingga ke bawahnya. *Senior in charge* akan langsung mensupervisi staf asisten yang masih baru, sementara manajer dan partner mensupervisi *senior in charge* tersebut. (Sukrisno Agoes dan Jan Hoesada, 2009:53).

Biasanya, bulan Desember-April masa sibuk KAP melakukan penugasan. Rutinitas kerja auditor yang berkebutuhan dengan vouching dan penyusunan laporan keuangan yang dikejar *date line* membutuhkan kemampuan dan kerja keras. Merupakan hal yang wajar menurut anggapan sebagian personel, bahwa KAP dikenal sebagai tempat kerja batu loncatan, karena tidak semua personil cocok bekerja sebagai auditor. Maka sudah jadi kesadaran pengelola KAP menciptakan suasana kerja yang nyaman (Suharto, 2000:40).

Menurut Suwandi dan Nur Indriantoro (1999) setiap organisasi pada dasarnya akan berusaha untuk menurunkan tingkat turnover karyawan. Karyawan-karyawan yang menguntungkan perusahaan karena memiliki kinerja tinggi akan dipertahankan perusahaan agar tidak terjadi *dysfunctional turnover*. *Dysfunctional turnover* akan menimbulkan potensi biaya seperti biaya pelatihan, sosialisasi, tingkat kinerja yang mesti dikorbankan, serta biaya perekrutan karyawan dan pelatihan kembali. Penelitian yang dilakukan Felton *et al* (1994) menyatakan bahwa perbaikan beberapa saluran komunikasi formal dapat mengurangi keinginan berpindah karyawan, misalnya pembimbingan mahasiswa Strata Satu Jurusan

Akuntansi, pembimbingan karyawan akuntan publik dan komunikasi antara staf auditor dan supervisor.

Kondisi aktual terkait dengan pentingnya supervisi pada auditor junior terlihat pada beberapa kasus kejahatan korporasi di Amerika yang menimbulkan tanda tanya besar di kalangan masyarakat bisnis dunia, termasuk Indonesia, tentang integritas, kredibilitas, dan profesionalisme para pemimpin perusahaan di Amerika dan Kantor Akuntan Publik global yang termasuk dalam kelompok lima besar (Mar'ie Muhammad, 2002). Kasus Enron, WorldCom, dan Merck di Amerika Serikat telah membuat panic para investor di Amerika bahkan global investor. Profesi akuntan dianggap telah mengkhianati “janji baptisnya” dalam melindungi kepentingan dan mendapatkan kepercayaan publik. Kaca mata publik melihat ini bukan sebagai *business failures* melainkan *audit failures*, yaitu kegagalan auditor dalam melakukan audit. Artinya, audit yang dilakukan tidak sesuai dengan standar audit yang telah ditetapkan (Ferdinand, 2002:1).

Kasus lainnya seperti diutarakan oleh Samsuar Said (2008) terjadi pada pembobolan Bank Global oleh Direktur Utama Bank Global Irawan Salim. Seharusnya, KAP Drs. Thomas, Trisno, Hendang dan Rekan yang melakukan audit laporan keuangan Bank Global sejak 2001-2002 mengetahui kondisi yang sebenarnya tentang keuangan bank yang memiliki asset fiktif. Laporan keuangan tersebut kemudian dipakai PT Kasnic Rating Indonesia untuk memberikan peringkat A-untuk obligasi Bank Global tahun 2003 senilai Rp 400M. Selanjutnya obligasi tersebut dipakai Irawan untuk membobol Bank Global.

Sri Sularso dan Ainun Na'im (1999) dalam penelitiannya mengatakan bahwa perolehan informasi semasa kuliah di perguruan tinggi tingkat strata 1 (S1) melalui membaca buku bacaan dan mengikuti kuliah auditing merupakan langkah awal pengetahuan akuntan pemeriksa dalam memahami kekeliruan dalam mengaudit. Faktor-faktor yang diperkirakan

mempengaruhi perkembangan pengetahuan akuntan pemeriksa itu adalah pengalaman audit, diskusi mengenai audit dengan rekan sekerja, pengawasan dan review pekerjaan oleh akuntan pemeriksa pengawas, program pelatihan, tindak lanjut perencanaan audit, dan penggunaan pedoman audit.

Teori supervisi menyatakan bahwa auditor senior memberi pengaruh positif terhadap asiten junior. Informasi yang diberikan oleh auditor senior akan mengurangi konflik peran, ketidakjelasan peran, dan persepsi ketidakpastian lingkungan (Viator, 2001). Penelitian yang dilakukan oleh Fogarty *et al* (2000:32) menyatakan bahwa tekanan peran/role stress (konflik peran, ketidakjelasan peran dan kelebihan peran) memiliki pengaruh terhadap kinerja. Penelitian yang dilakukan ini merupakan replikasi dari penelitian Viator (2001) yang berjudul “*The association of formal and informal public accounting mentoring with role stress and related job outcomes*” dengan penambahan variabel kelebihan peran (*role overloads*) dalam membentuk tekanan peran (*role stress*). Lebih lanjut penulis tertarik melakukan penelitian dengan judul: “**Pengaruh Supervisi Terhadap Tekanan Peran Serta Implikasinya Pada Kinerja dan Keinginan Berpindah**”.

## **LANDASAN TEORI, KAJIAN EMPIRIS DAN PENGEMBANGAN HIPOTESIS**

### **Landasan Teori**

#### ***Supervisi***

Supervisi adalah proses pengaturan kontekstual dimana melibatkan hubungan individu yang memiliki pengalaman lebih luas dengan individu yang kurang berpengalaman dalam lingkup pekerjaan yang dilakukan. Supervisi juga merupakan penyediaan jaringan professional, adanya konseling, kegiatan membimbing, mengajar, pemodelan dalam mekanisme perkembangan pribadi, professional dan psikologis (Smith, 2013:90). Selanjutnya Bell (2002:5) mengatakan bahwa supervisi adalah bagian dari peran pemimpin dalam membantu



orang lain, karena orang lain tersebut dalam proses belajarnya lebih lambat atau kurang cepat dibandingkan orang yang memimpinya. Maka pengertian yang dimaksud dengan supervisi ialah kegiatan mengamati, membimbing, dan merangsang kegiatan orang lain (Abd.Rahman Shaleh, 2005:303).

### ***Konflik Peran***

Istilah konflik peran digunakan untuk merujuk pada tuntutan yang bertentangan dari dua atau lebih peran yang dapat dianalogikan seperti seorang wanita yang memiliki karir namun ia adalah seorang istri dan ibu rumah tangga juga. Konflik peran mengacu pada tekanan yang disebabkan oleh perbedaan persepsi peran karena kurangnya pemahaman tentang peran yang seseorang harus lakukan (Subberwal, 2009:11). Selanjutnya Hagger dan Nikos (2005:174) mengatakan bahwa konflik peran mengacu pada sejauh mana seseorang mengalami ketidakmampuan untuk memenuhi tuntutan peran yang ditugaskan kepadanya. Hal senada diungkapkan oleh Shayo dan Magid (2004:266) yang mengatakan bahwa konflik peran terjadi ketika ada *incongruency* atau ketidakcocokan dalam tuntutan dan kebutuhan peran.

### ***Ketidajelasan Peran***

Ketidajelasan peran mengacu pada peran yang tidak jelas yang harus dilakukan seseorang (Shayo dan Magid, 2004:266). Ketidajelasan peran terjadi karena kurangnya informasi yang diperlukan pada posisi tertentu dalam organisasi. Peran itu sendiri merujuk pada sebuah harapan mengenai perilaku seseorang pada posisi tertentu yang seharusnya dapat menunjukkan posisi tersebut dengan tepat dalam konteks sebuah organisasi tertentu (Travica, 1999:62). Menurut Dhar *et al* (2009:210), ketika harapan banyak orang menjadi tidak jelas atas peran yang harus dilakukan seorang individu, maka dapat dikatakan individu tersebut menghadapi ketidajelasan peran. Ketidajelasan peran terjadi ketika pekerjaan itu sendiri

tidak didefinisikan secara jelas sehingga pegawai tidak mampu untuk menentukan secara tepat apa yang diminta organisasi dari mereka.

### ***Kelebihan Peran***

Kelebihan peran mengacu pada persepsi tuntutan peran dengan sumber daya yang tersedia (Cravens *et al*, 2011:264). Menurut Buddhapriya (1999:192) kelebihan peran umumnya diamati dalam dua situasi, situasi pertama ketika individu harus melakukan suatu pekerjaan yang terlalu banyak (*kuantitatif overloading*) dan situasi kedua adalah ketika pekerjaan yang harus dilakukan terlalu sulit (*qualitative overloading*). Kelebihan peran merupakan kondisi dimana pegawai memiliki terlalu banyak pekerjaan yang harus dikerjakan dan harus dituntaskan dengan tekanan jadwal waktu yang ketat (Dhar *et al*, 2009:210).

### ***Persepsi Ketidakpastian Lingkungan***

Menurut Choo (2002:99) konsep mengenai ketidakpastian lingkungan dirasakan sebagai (1) kurangnya informasi tentang faktor lingkungan yang terkait dengan situasi saat mengambil keputusan, (2) kurangnya pengetahuan tentang hasil keputusan tertentu, dan (3) ketidakmampuan untuk menetapkan kemungkinan tentang bagaimana faktor lingkungan akan mempengaruhi keberhasilan atau kegagalan. Butler (2001:18) mengatakan bahwa ketidakpastian lingkungan adalah sejauh mana seseorang merasakan ketidakpastian tentang lingkungan mereka dan dampaknya pada perusahaan. Ketidakpastian lingkungan akan mempengaruhi proses dalam mengambil keputusan terkait dengan peristiwa yang relevan di lingkungannya. Teori kontingensi menyatakan bahwa ketidakpastian lingkungan merupakan variabel kunci dalam menjelaskan bentuk-bentuk keberhasilan dalam organisasi, karena merupakan interaksi antara kompleksitas penugasan dan tingkat perubahan yang dialami oleh individu (Hatch, 2013:69).

## ***Kinerja***

Kinerja mengacu pada hasil output yang diperoleh dari proses, produk dan layanan yang memungkinkan dalam mengevaluasi dan membandingkan tujuan, standar, hasil masa lalu dan hasil yang diperoleh pesaing (Hertz, 1999:28). Menurut Viator (2001:75) kinerja didefinisikan sebagai evaluasi terhadap pekerjaan yang dilakukan melalui atasan langsung, rekan kerja, diri sendiri dan bawahan langsung. Hal senada diutarakan oleh Rani dan A. Laxmi (2004:32) mengenai istilah prestasi kerja mengacu pada kinerja untuk kategori individu atau manusia. Kinerja pekerjaan adalah cara sampai sejauh mana pekerjaan yang merupakan tanggung jawabnya dikerjakan dengan situasi dan kondisi yang baik.

## ***Keinginan Berpindah***

Keinginan berpindah mengacu pada kemungkinan individu akan meninggalkan organisasi tempatnya bekerja dalam waktu dekat (Chambers, 2008:9). Park (2007:43) juga mengatakan hal yang serupa dengan Chambers (2008:9) bahwa keinginan berpindah mengacu pada keinginan karyawan untuk meninggalkan organisasi. Keinginan berpindah ini merupakan hasrat untuk mencari alternatif pekerjaan lain dengan memanfaatkan peluang pada organisasi lain (Saporna *et al*,2012:98), namun belum diwujudkan dalam tindakan pasti meninggalkan organisasi (Viator, 2001:75).

## **Kajian Empiris**

### ***Supervisi dengan Tekanan Peran (Role Stress)***

Supervisi memiliki pengaruh terhadap konflik peran dan ketidakjelasan peran. Teori supervisi menyatakan adanya pengaruh positif terhadap auditor junior atas supervisi yang dilakukan oleh auditor senior. Konflik peran, ketidakjelasan peran, dan persepsi ketidakpastian lingkungan akan berkurang dengan adanya informasi yang diberikan oleh auditor senior

(Viator, 2001:75-76). Penelitian yang dilakukan oleh Rapina (2008) pada 11 kantor akuntan publik di Jakarta yang berafiliasi dengan kantor akuntan internasional menunjukkan bahwa supervisi memiliki pengaruh negative dengan tekanan peran (*role stress*). Lebih lanjut Qin Yang *et al* (2011) melakukan penelitian pada karyawan Cina mengenai hubungan mentoring dan apakah mentoring memainkan peran dalam proses stres kerja mereka. Hasil dari penelitian ini menunjukkan bahwa karyawan Cina memahami hubungan mentoring dengan cara yang sama kepada karyawan Barat. Karyawan Cina yang disupervisi menunjukkan hubungan positif yang kuat antara *stressors* (masalah pengawasan hubungan, kekhawatiran kemajuan karir, dan konflik kerja-keluarga) dan *strains* (depresi dan kelelahan emosional) dibandingkan rekan-rekan mereka yang tidak disupervisi.

### ***Supervisi Dengan Job Outcomes***

Penelitian yang dilakukan oleh Ragins dan John (1999) mengenai hubungan antara supervisi dan kinerja pada 352 wanita dan 257 pria karyawan menyatakan bahwa adanya hubungan antara supervisi dan kinerja. Seseorang yang disupervisi dengan tepat akan memiliki kinerja yang lebih baik daripada individu yang tidak disupervisi. Supervisi memiliki pengaruh positif terhadap job outcomes, yang meliputi kompensasi dan tingkat promosi yang besar, kepuasan kerja yang tinggi, keinginan berpindah yang rendah dan kinerja yang tinggi (Scandura & Viator, 1994; Viator, 2001). Penelitian yang dilakukan oleh Raabe dan Terry (2003) mengenai hubungan supervisi terhadap kepuasan kerja, komitmen organisasi dan keinginan berpindah menunjukkan bahwa supervisor yang melakukan supervisi mempengaruhi kepuasan kerja, komitmen organisasi yang tinggi dan penurunan keinginan berpindah.



### ***Tekanan Peran Dengan Job Outcomes***

Lidya Agustina (2009) dalam penelitiannya menunjukkan bahwa konflik peran, ketidakjelasan peran dan kelebihan peran baik secara *partial* dan *simultan* mempengaruhi kepuasan kerja dan kinerja auditor junior pada kantor akuntan publik yang bermitra dengan *big fourth* di DKI Jakarta. Selanjutnya penelitian yang dilakukan oleh Rapina (2008) menyatakan bahwa konflik peran dan persepsi ketidakpastian lingkungan memiliki pengaruh negatif terhadap kinerja. Sementara ketidakjelasan peran memiliki pengaruh positif dengan keinginan berpindah. Hal senada ditemukan dalam penelitian Fogarty *et al* (2000) bahwa konflik peran, ketidakjelasan peran dan kelebihan peran memiliki pengaruh negatif terhadap kinerja.

### ***Kinerja Dengan Keinginan Berpindah***

Sebagian peneliti menemukan bahwa kinerja memiliki pengaruh positif terhadap keinginan berpindah (Charles, 1998; Pettijohn *et al*, 1999; Cropanzo *et al*, 1993). Sementara itu Viator (2001) dan Charles (1998) menemukan bahwa kinerja pada akuntan publik memiliki pengaruh negatif terhadap keinginan berpindah.

### **Pengembangan Hipotesis**

Hipotesis 1a: Supervisi memiliki pengaruh negatif terhadap konflik peran.

Hipotesis 1b: Supervisi memiliki pengaruh negatif terhadap ketidakjelasan peran.

Hipotesis 1c: Supervisi memiliki pengaruh negatif terhadap kelebihan peran.

Hipotesis 1d: Supervisi memiliki pengaruh negatif terhadap persepsi ketidakpastian lingkungan.

Hipotesis 2a: Konflik peran memiliki pengaruh negatif terhadap kinerja.

Hipotesis 2b: Ketidakjelasan peran memiliki pengaruh negatif terhadap kinerja.

Hipotesis 2c: Kelebihan peran memiliki pengaruh negatif terhadap kinerja.

Hipotesis 2d: Persepsi ketidakpastian lingkungan memiliki pengaruh negatif terhadap kinerja.

Hipotesis 3a: Konflik peran memiliki pengaruh positif terhadap keinginan berpindah.

Hipotesis 3b: Ketidakjelasan peran memiliki pengaruh positif terhadap keinginan berpindah.

Hipotesis 3c: Kelebihan peran memiliki pengaruh positif terhadap keinginan berpindah.

Hipotesis 3d: Persepsi ketidakpastian lingkungan memiliki pengaruh positif terhadap keinginan berpindah.

Hipotesis 4a: Supervisi memiliki pengaruh positif terhadap kinerja.

Hipotesis 4b: Supervisi memiliki pengaruh negatif terhadap keinginan berpindah.

Hipotesis 5: Kinerja memiliki pengaruh negatif terhadap keinginan berpindah.

### **Metode Penelitian**

Objek dalam penelitian ini diutamakan mengenai sifat, ciri, sikap atau karakter dasar individu akuntan publik. Karakter dasar yang diidentifikasi dalam penelitian ini: supervisi, konflik peran, ketidakjelasan peran, kelebihan peran, persepsi ketidakpastian lingkungan, kinerja dan keinginan berpindah. Unit analisis dalam penelitian ini adalah para staf akuntan pada 31 kantor akuntan public yang berafiliasi dengan kantor akuntan asing di DKI Jakarta serta terdaftar pada Directory IAI-KAP 2006. Peneliti mempertimbangkan lokasi penelitian dengan pertimbangan lokasi penelitian spesifik serta relevan dengan masalah dan tujuan penelitian. Metode analisis yang digunakan dalam penelitian ini adalah *Structural Equation Model (SEM)* atau *LISREL (Linear Structural Relationship)* yang digunakan untuk menjelaskan hubungan sebab akibat di antara laten variabel yang tidak dapat diukur secara langsung. *Structural Equation Model* memiliki dua bagian, yaitu *measurement model* dan persamaan *structural*.

1. *Measurement model* (pengukuran) digunakan untuk menghubungkan variabel yang diamati (*observed variable*/variabel dimensi) atau yang dapat diukur dengan variabel laten (*constructs*)
2. *Structural Equation Model* (model persamaan structural) yang sering dinyatakan dalam diagram jalur (*path diagram*). Berbeda dengan regresi, di dalam *Structural Equation Model* (SEM) biasanya terdapat beberapa variabel dependen (*endogenous variable*) dan variabel tersebut bisa menjadi variabel independen (*exogenous variabel*) bagi variabel lain. Untuk memudahkan dalam pengolahan data digunakan program komputer LISREL 8

Penelitian-penelitian sosial akan lebih akurat hasilnya apabila dianalisis dengan menggunakan *Structural Equation Model* (SEM). Hal ini mudah dipahami karena pada umumnya variabel-variabel yang diteliti dalam bidang sosial adalah variabel yang tidak bisa diukur secara langsung, kecuali melalui faktor-faktor yang terkandung di dalamnya. Dalam analisis yang menggunakan *Structural Equation Model* (SEM), variabel-variabel yang diteliti disebut dengan *latent variabel*.

Pada jenis penelitian ini, hipotesis yang akan diuji kebenarannya. menggambarkan hubungan Supervisi dengan Tekanan Peran (Konflik Peran, Ketidakjelasan Peran, Kelebihan Peran dan Persepsi Ketidakpastian Lingkungan) dan *Job Outcomes* (Kinerja dan Keinginan Berpindah), hubungan yang dipakai dalam penelitian ini adalah hubungan kausalitas dengan melibatkan tujuh *latent variable*.

### **Hasil Penelitian**

Dalam analisis SEM, untuk melihat apakah model yang diperoleh telah memenuhi ukuran ketepatan model (*Goodness of fit measures*) sehingga dapat dikatakan model baik dapat digunakan beberapa kriteria yaitu :

- Uji  $\chi^2$  tidak signifikan (p-value > 0,05)
  - NFI lebih dari 0,90
  - RMSEA kecil (Nilai RMSEA antara 0,05 hingga 0,08 dapat diterima)
- (Hair *et al*, 1998:659)

Dari hasil perhitungan untuk model yang diteliti diperoleh nilai  $\chi^2$  sebesar 559,18 dengan p-value= 0,0000. Dilihat dari nilai  $\chi^2$  dengan p-value sebesar 0000 menunjukkan bahwa uji  $\chi^2$  signifikan. NFI untuk model yang diteliti sebesar 0,8202 Selanjutnya dilihat dari nilai RMSEA untuk model yang diteliti sebesar 0,058, dan masuk kategori RMSEA yang diterima. Berdasarkan kriteria RMSEA yang dapat dipenuhi dari model penelitian ini, dapat dikatakan model yang diperoleh dapat digunakan untuk menjelaskan hubungan antar model yang diteliti.

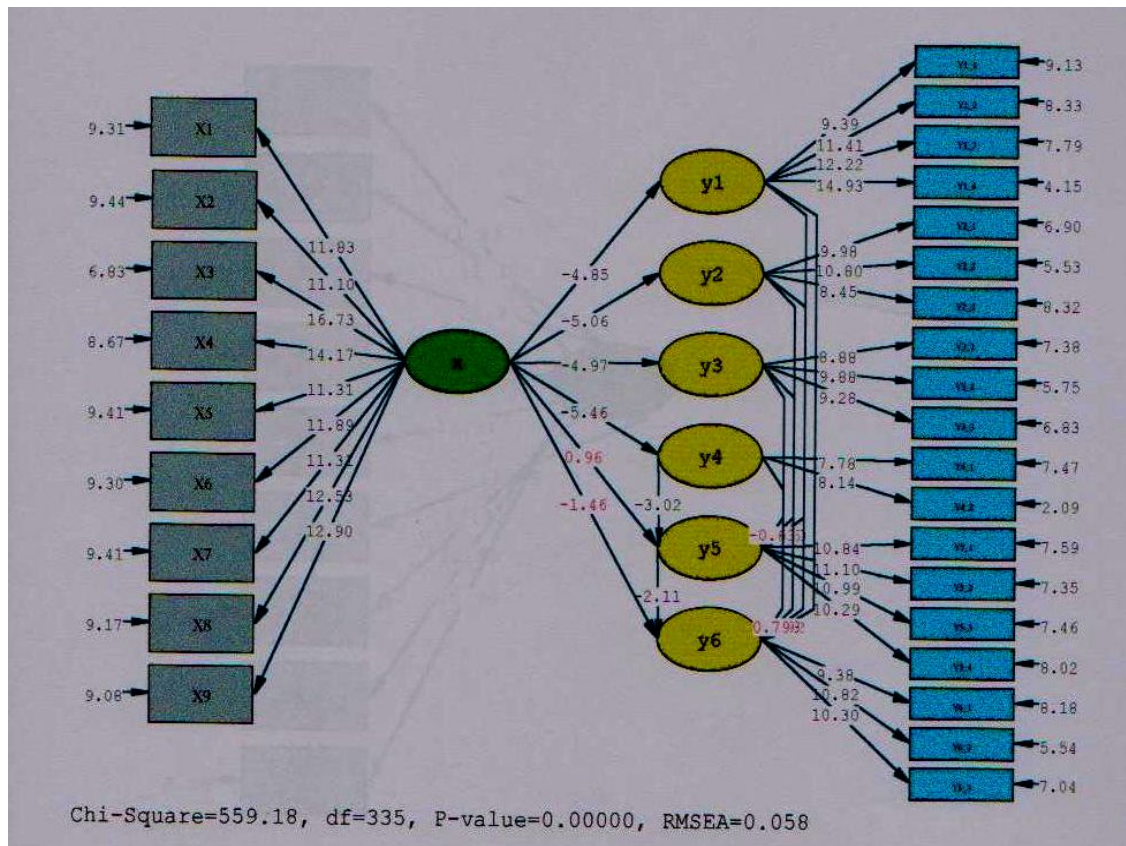



## Pembahasan

	Hipotesis	Koefisien Jalur	t hitung	t tabel	Uji Signifikansi	Kesimpulan Statistik
1a	supervisi berpengaruh terhadap konflik peran	-0,3807	-4,8464	-1,965	signifikan	<u>Ho ditolak</u> terdapat pengaruh supervisi terhadap konflik peran
1b	supervisi berpengaruh terhadap ketidakjelasan peran	-0,4376	-5,0568	-1,965	signifikan	<u>Ho ditolak</u> terdapat pengaruh supervisi terhadap ketidakjelasan peran
1c	supervisi berpengaruh terhadap kelebihan peran	-0,4353	-4,9691	-1,965	signifikan	<u>Ho ditolak</u> terdapat pengaruh supervisi terhadap kelebihan peran
1d	supervisi berpengaruh terhadap persepsi ketidakpastian lingkungan	-0,5257	-5,4553	-1,965	signifikan	<u>Ho ditolak</u> terdapat pengaruh supervisi terhadap persepsi ketidakpastian lingkungan

2a	konflik peran berpengaruh terhadap kinerja	-0,1981	-2,3985	-1,965	signifikan	<u>Ho ditolak</u> terdapat pengaruh konflik peran terhadap kinerja
2b	ketidakjelasan peran berpengaruh terhadap kinerja	-0,04127	-0,4551	-1,965	tidak signifikan	<u>Ho tidak berhasil ditolak</u> tidak terdapat pengaruh ketidakjelasan peran terhadap kinerja
2c	kelebihan peran berpengaruh terhadap kinerja	-0,05826	-0,6350	-1,965	tidak signifikan	<u>Ho tidak berhasil ditolak</u> tidak terdapat pengaruh kelebihan peran terhadap kinerja
2d	persepsi ketidakpastian lingkungan berpengaruh terhadap kinerja	-0,3191	-3,0222	-1,965	signifikan	<u>Ho ditolak</u> terdapat pengaruh persepsi ketidakpastian lingkungan terhadap kinerja

3a	konflik peran berpengaruh terhadap keinginan berpindah	0,04618	0,6187	1,965	tidak signifikan	<u>Ho tidak berhasil ditolak</u> tidak terdapat pengaruh konflik peran terhadap keinginan berpindah
3b	ketidakjelasan peran berpengaruh terhadap keinginan berpindah	0,4666	4,7823	1,965	signifikan	<u>Ho ditolak</u> terdapat pengaruh ketidakjelasan peran terhadap keinginan berpindah

3c	kelebihan peran berpengaruh terhadap keinginan berpindah	0,0739	0,8933	1,965	tidak signifikan	<b>Ho tidak berhasil ditolak</b> tidak terdapat pengaruh kelebihan peran terhadap keinginan berpindah
3d	persepsi ketidakpastian lingkungan berpengaruh terhadap keinginan berpindah	0,07402	0,7911	1,965	tidak signifikan	<b>Ho tidak berhasil ditolak</b> tidak terdapat pengaruh persepsi ketidakpastian lingkungan terhadap keinginan berpindah
4a	supervisi berpengaruh terhadap kinerja	0,1111	0,9627	1,965	tidak signifikan	<b>Ho tidak berhasil ditolak</b> tidak terdapat pengaruh supervisi terhadap kinerja
4b	supervisi berpengaruh terhadap keinginan berpindah	-0,1486	-1,4613	-1,965	tidak signifikan	<b>Ho tidak berhasil ditolak</b> tidak terdapat pengaruh supervisi terhadap keinginan berpindah
5	Kinerja berpengaruh terhadap keinginan berpindah	-0,1830	-2,1110	-1,965	signifikan	<b>Ho ditolak</b> terdapat pengaruh kinerja terhadap keinginan berpindah

## Penutup

1. Hasil pengujian pengaruh supervisi terhadap konflik peran, ketidakjelasan peran, kelebihan peran dan persepsi ketidakpastian lingkungan menghasilkan arah pengaruh negatif. Ini berarti semakin memadainya supervisi yang dilakukan maka tekanan peran akan berkurang. Dari uji signifikansi terlihat bahwa supervisi memiliki pengaruh negatif signifikan terhadap konflik peran, ketidakjelasan peran, kelebihan peran dan persepsi ketidakpastian lingkungan.
2. Hasil pengujian pengaruh supervisi terhadap kinerja secara langsung menghasilkan arah pengaruh positif. Ini berarti semakin memadainya supervisi yang dilakukan pada junior maka kinerja akan meningkat. Dari uji signifikansi terlihat supervisi memiliki pengaruh positif terhadap kinerja baik secara langsung maupun pengaruhnya melalui konflik peran dan persepsi ketidakpastian lingkungan. Supervisi terhadap kinerja

ternyata memiliki pengaruh positif yang tidak signifikan dengan melihat uji signifikansi yang melalui ketidakjelasan peran dan kelebihan peran.

3. Hasil pengujian pengaruh supervisi terhadap keinginan berpindah secara langsung menghasilkan arah hubungan negatif. Ini berarti semakin memadainya supervisi yang dilakukan maka dapat menurunkan keinginan berpindah junior. Supervisi tidak memiliki pengaruh negatif signifikan terhadap keinginan berpindah baik secara langsung maupun pengaruhnya melalui konflik peran, kelebihan peran dan persepsi ketidakpastian lingkungan. Supervisi hanya memiliki pengaruh negatif signifikan melalui ketidakjelasan peran dan kinerja terhadap keinginan berpindah setelah melihat uji signifikansi.

### ***Implikasi***

1. Memberi masukan pengembangan desain kurikulum di perguruan tinggi agar mempertimbangkan mahasiswa akuntansi yang tertarik berkarir sebagai akuntan publik dalam menghadapi keuntungan dan kerugian pekerjaan yang akan dihadapi terkait dengan prestasi kerja yang optimal.
2. Bagi peneliti berikutnya dapat memperluas model dengan menambah variabel kepuasan kerja (Weng *et al*,2010) serta menggunakan metode lain yang dapat mengatasi kelemahan pada metode survey dalam perolehan data, dimana sering terjadi jawaban responden yang tidak konsisten dalam menjawab kuesioner.

### **Daftar Pustaka**

- Abd. Rahman Shaleh. (2005) *Pendidikan Agama dan Pembangunan Watak Bangsa*. Jakarta: Raja Grafindo Persada.
- Arens, Alvins A., et al. (2008) *Auditing and Assurance Services and Integreted Approach*, Twelfth Edition , New Jerssey:Pearson International Edition
- Bell, Chip R. (2002) *Managers as Mentors: Building Partnerships for Learning*. San Fransisco: Berret Koehler Publishers,Inc.
- Buddhapriya, Sanghamitra. (1999) *Woman in Management*. New Delhi: A.P.H. Publishing Corporation.

- Buttler, John. (2001) *E-commerce and Entrepreneurship*. USA: Information Age Publishing Inc
- Charles, E.L. (1998) *Job Performance as A Moderator of The Satisfaction-Turnover Intention Relation: An Empirical Contrast of Two Perspectives*. Journal of Organizational Behavior, Vol.9 No.3, h. 271-280.
- Chambers, Shakeisha. (2008) *Telecommunications Megamergers: Impact on Employee Morale and Turnover Intention*. A Dissertation Presented in Partial Fulfillment Of Requirements for the Degree Doctor Philosophy. UMI Microform 3304163.
- Cravens, David W., Kenneth Le Meunier-FitzHugh dan Nigel F. Piercy. (2011) *The Oxford Handbook of Strategic Sales and Sales Management*. New York: Oxford University Press
- Cropanzano, R., James, K. & Konovsky, M.A. (1993) *Dispositional Affectivity as A Predictor of Work Attitudes and Job Performance*, Journal of Organizational Behavior, Vol.14., h. 595-606.
- Choo, Chun Wei. (2002) *Information Management for the Intelligent Organization: The Art of Scanning the Environment*. Third Edition. USA: Published by Information Today, Inc
- Dhar, Santosh., Upinder Dhar, Rajesh K Jain dan Sapna Parashar. (2009) *Value Based Management For Organizational Excellence-Indian Society for Training & Development*. New Delhi: Published by Anurag Jain for Excel Books
- Felton, S., Nola Buhr dan Margot Northey. (1994) *Factors Influencing the Business Student's Choice of a Career in Chartered Accountancy*. Issues in Accounting Education, Vol. 9, No.1., Spring 1994, pp.131-141.
- Ferdinand, D.B. (2002) *Perlu Berkaca pada Skandal Korporasi AS*, Kompas Cyber Media, 10 Oktober 2002, pp. 1-5.
- Fogarty, T.J., Singh, J., Rhoads, G.K. & Moore, R.K. (2000) *Antecedents and Consequences of Burnout in Accounting: Beyond the Role Stress Model*, Behavioral Research in Accounting, Volume 12, pp.31-67.
- Hair, J.F. Jr, Anderson, R. E, Ronald L. T, dan William C. B. (1998) *Multivariate Data Analysis*, 5<sup>th</sup> edition, London: Prentice Hall, International, Inc.
- Hatch, Mary Jo. (2013) *Organization Theory: Modern, Symbolic and Postmodern Perspectives*. New York: Oxford University Press
- Hertz, Harry S. (1999) *Criteria for Performance Excellence*. US: Malcolm Baldrige National Quality Award
- Lidya, Agustina. (2009) *Pengaruh Konflik Peran, Ketidakjelasan Peran, dan Kelebihan Peran Terhadap Kepuasan Kerja dan Kinerja Auditor (Penelitian pada Kantor Akuntan Publik yang Bermitra Dengan Kantor Akuntan Publik Big Four di Wilayah DKI Jakarta)*. Jurnal Ilmiah Akuntansi, Vol.1, No.1.
- Martin Hagger, Martin dan Nikos Chatzisarantis. (2005) *Social Psychology of Exercise and Sport*. New York: Mc Graw Hill Education
- Mar'ie Muhammad. (2002) *Profesi Akuntan dan Kejahatan Korporasi*. <http://akuntankita.weebly.com/article-akuntansi3.html>.
- Park, Sohee. (2007) *Relationships Among Managerial Coaching in Organizations and the Outcomes of Personal Learning, Organizational Commitment, and Turnover Intention*. A Dissertation Presented in Partial Fulfillment Of Requirements for the Degree Doctor Philosophy. UMI Number 3287827.
- Pettijohn, L.S., Pettijohn, C.E. & Taylor, A.J. (1999) *An Empirical Investigation of The Relationship between Retail Sales Force Performance Appraisals, Performance & Turnover*, Journal of Marketing Theory and Practice, Vol.7 No.1, h. 39-52.



- Qin Yang, Liu., Xian Xu, Tammy D. Allen, Kan Shi, Xichao Zhang dan Zhongyan Lou. (2011) *Mentoring in China: Enhanced Understanding and Association with Occupational Stress*. Journal of Business and Psychology. December 2011, Volume 26, Issue 4, pp: 485-499.
- Raabe, Babette dan Terry A. Beehr. (2003) *Formal mentoring versus supervisor and coworker relationships: differences in perceptions and impact*. Journal of Organizational Behavior, Vol.24, pp: 271-293.
- Rani, Pasupuleti Usha dan A. Laxmi Devi. (2004) *Integrated Child Development Services: A Study Of Job Performance Of Supervisors*. New Delhi: Discovery Publishing House
- Raggins, Belle R. dan John L. Cotton. (1999) *Mentor Functions and Outcomes: A Comparison of Men and Women in Formal and Informal Mentoring Relationships*. Journal of Applied Psychology, Vol.84, No.4, pp:529-550.
- Rapina. (2008) *Hubungan supervisi, tekanan peran (role stress) dengan kinerja dan keinginan berpindah pada Kantor Akuntan Publik di DKI Jakarta*. Jurnal ilmiah akuntansi. Vol 7, No.1.
- Samsuar Said. (2008) *Auditor Bank Global Kena Sanksi*. TEMPO Interaktif, Jakarta. <http://www.tempo.co/read/news/2008/03/31/056120109/Auditor-Bank-Global-Kena-Sanksi>
- Saporna, Gudelia C., Smitha Geetha dan Ryan A. Claveria. (2012) *Identifying Job Satisfaction Dimensions among rank and file employees in selected budget hotels as correlates of organizational commitment and turnover intentions*. Current Issues in Hospitality and Tourism Research and Innovations-2012. The Netherlands: Taylor & Francis Group, London. ISBN 978-0-415-62133-5
- Shayo, Conrad dan Magid Igbaria. (2004) *Strategies for Managing IS/IT Personnel*. USA: Idea Group Inc
- Smith, Buffy. (2013). *Mentoring At Risk Students Through The Hidden Curriculum of Higher Education*. USA: Published by Lexington Books.
- Sri Sularso dan Ainun Na'im. (1999) *Analisis Pengaruh Pengalaman Akuntan pada Pengetahuan dan Penggunaan Institusi dalam Mendeteksi Kekeliruan*. Jurnal Riset Akuntansi Indonesia Vol 2, No 2.
- Subberwal, Ranjana. (2009) *Sociology Dictionary*. New Delhi: The McGraw Hill Companies.
- Suharto, H. (2000) *Gaya KAP Mengikat Staf, Media Akuntansi*, No.12/Th. VII, pp.40.
- Sukrisno Agoes dan Jan Hoesada. (2009) *Bunga Rampai Auditing*. Jakarta: Salemba Empat.
- Suwandi & Nur Indriantoro. (1999) *Pengujian Model Turnover Pasework dan Strawser: Studi Empiris pada Lingkungan Akuntansi Publik*, Jurnal Riset Akuntansi Indonesia, 2, pp. 173-195.
- Travica, Bob. (1999) *New Organizational Designs: Information Aspects*. USA: Ablex Publishing Corporation
- Viator, R.E. & Scandura, T.A. (1994), *Mentoring in Public Accounting Firms: An Analysis of Mentor-Protégé Relationships, Mentorship Functions, and Protégé Turnover Intentions*, Accounting, Organizations & Society, Vol.19 No.8, pp: 717-734.
- Viator, R.E. (2001) *The association of Formal and Informal Public Accounting Mentoring with Role Stress and Related Job Outcomes*, Accounting, Organizations & Society, 26, pp. 73-79.
- Weng, R. Hung, Ching-Yuan Huang, Wen-Chen Tsai, Li-Yu Chang, Syr-En Lin dan Mei-Ying Lee. (2010) *Exploring The Impact of Mentoring Functions on Job Satisfaction and Organizational Commitment of New Staff Nurses*. BMC Health Services Research. Vol. 10. <http://www.biomedcentral.com/1472-6963/10/240>

