

## **ABSTRAK**

Toko Sumber Segar sudah berdiri dari tahun 1990 dan bergerak di bidang penjualan obat-obatan dari Cina. Toko Sumber Segar mengalami kesulitan dalam melakukan pengelolaan data karena data yang ada masih dikelola secara manual. Hal ini akan menyebabkan usaha yang dijalankan pada Toko Sumber Segar tidak efektif dan efisien karena semua dilakukan secara manual. Aplikasi desktop untuk Toko Sumber Segar adalah aplikasi yang dibuat untuk membantu dalam proses pengelolaan data dan laporan pembelian, penjualan, dan persediaan. Dengan adanya perubahan sistem menjadi terkomputerisasi dapat melakukan pengelolaan data penjualan, pembelian, persediaan secara cepat dan pembuatan laporan penjualan, pembelian membuat Toko Sumber Segar bisa mengetahui secara rinci keuntungan yang ada. Implementasi aplikasi ini menggunakan bahasa pemrograman C# dengan media Visual Studio dan SQL Server sebagai database management system. Hasil dari aplikasi diharapkan dapat menyelesaikan masalah pada Toko Sumber Segar.

Kata Kunci: pembelian, penjualan, Toko Sumber Segar

## **ABSTRACT**

*Toko Sumber Segar has been established since 1990 and is engaged in the sale of medicines from China. Toko Sumber Segar have difficulty in managing the data because the data is still managed manually. This will lead to a business carried on Toko Sumber Segar is not effective and efficient because it is all done manually. The desktop application to Toko Sumber Segar is an application created to help in the process of data management and report purchases, sales, and inventory. With the change into a computerized system can perform data management sales, purchasing, inventory quickly and report sales, purchasing making Toko Sumber Segar can know in detail the advantages that exist. Implementation of these applications using the programming language C # with Visual Studio media and SQL Server as the database management system. Results of the application is expected to resolve the problem at Toko Sumber Segar.*

**Keywords:** *purchasing, sales, Toko Sumber Segar*

## DAFTAR ISI

LEMBAR PENGESAHAN .....	i
PERNYATAAN ORISINALITAS LAPORAN PENELITIAN .....	ii
PERNYATAAN PUBLIKASI LAPORAN PENELITIAN .....	iii
PRAKATA .....	iv
ABSTRAK .....	v
ABSTRACT .....	vi
DAFTAR ISI .....	vii
DAFTAR GAMBAR .....	xi
DAFTAR TABEL .....	xv
DAFTAR NOTASI/ LAMBANG .....	xvii
DAFTAR SINGKATAN .....	xx
BAB 1. PENDAHULUAN .....	1
1.1 Latar Belakang Masalah .....	1
1.2 Rumusan Masalah .....	1
1.3 Tujuan Pembahasan .....	2
1.4 Ruang Lingkup Kajian .....	2
1.5 Sumber Data .....	3
1.6 Sistematika Penyajian .....	3
BAB 2. KAJIAN TEORI .....	5
2.1 Sistem Informasi .....	5
2.2 Sistem Informasi Penjualan .....	5
2.3 Sistem Informasi Pembelian .....	6
2.4 <i>Flowchart</i> .....	6
2.5 <i>Entity Relationship Diagram</i> .....	7
2.6 <i>Data Flow Diagram (DFD)</i> .....	7
2.7 Visual Studio .....	7
2.8 C# .....	8
2.9 <i>SQL Server</i> .....	9
2.10 Pengujian Black-Box .....	9
BAB 3. ANALISIS DAN RANCANGAN SISTEM .....	10

3.1	Company Profile .....	10
3.2	Proses Bisnis Manual .....	10
3.2.1	Proses Bisnis Penjualan.....	10
3.2.2	Proses Bisnis Pembelian.....	13
3.3	Proses Bisnis Sesudah Sistem .....	15
3.3.1	Proses Bisnis Penjualan Sesudah Sistem.....	15
3.3.2	Proses Bisnis Pembelian Sesudah Sistem.....	17
3.4	<i>Entity Relationship Diagram</i> (ERD).....	19
3.5	<i>Data Flow Diagram</i> (DFD) .....	19
3.6	Kamus Data.....	30
3.7	<i>Process Specification</i> (PSPEC).....	36
3.8	<i>Layout User Interface</i> .....	52
3.8.1	<i>Login Desktop</i> .....	52
3.8.2	Data User .....	55
3.8.3	Data Pemasok.....	58
3.8.4	Data Obat.....	60
3.8.5	Transaksi Pembelian.....	63
3.8.6	Transaksi Retur Pembelian .....	66
3.8.7	Transaksi Penjualan.....	68
3.8.8	Transaksi.....	68
3.8.9	Stok .....	69
3.8.10	Laporan Penjualan.....	69
3.8.11	Laporan Pembelian.....	70
3.8.12	Laporan Retur Pembelian .....	71
3.8.13	Laporan Keuangan Jurnal Umum .....	71
3.8.14	Laporan Keuangan Buku Besar .....	72
3.8.15	Laporan Keuangan Neraca Saldo.....	73
3.8.16	Laporan Keuangan Laba Rugi .....	73
BAB 4.	HASIL PENELITIAN .....	75
4.1	<i>Login</i> .....	75
4.2	Mengelola Data <i>User</i> .....	76
4.3	Mengelola Data Pemasok.....	78

4.4	Mengelola Data Obat.....	79
4.5	Mengelola Transaksi Pembelian.....	81
4.6	Mengelola Transaksi Retur Pembelian .....	83
4.7	Mengelola Transaksi Penjualan.....	84
4.8	Mengelola Transaksi.....	85
4.9	Melihat Stok.....	86
4.10	Melihat Laporan Pembelian .....	86
4.11	Melihat Laporan Retur Pembelian .....	87
4.12	Melihat Laporan Penjualan .....	88
4.13	Melihat Laporan Keuangan Jurnal Umum .....	88
4.14	Melihat Laporan Keuangan Buku Besar .....	89
4.15	Melihat Laporan Keuangan Neraca Saldo .....	90
4.16	Melihat Laporan Keuangan Laba Rugi .....	91
BAB 5.	PEMBAHASAN DAN UJI COBA HASIL PENELITIAN .....	93
5.1	<i>Test Case Form Login</i> .....	93
5.2	<i>Test Case Form Tambah User</i> .....	94
5.3	<i>Test Case Form Ubah User</i> .....	96
5.4	<i>Test Case Form Hapus User</i> .....	97
5.5	<i>Test Case Form Tambah Pemasok</i> .....	98
5.6	<i>Test Case Form Ubah Pemasok</i> .....	100
5.7	<i>Test Case Form Hapus Pemasok</i> .....	101
5.8	<i>Test Case Form Tambah Obat</i> .....	102
5.9	<i>Test Case Form Ubah Obat</i> .....	103
5.10	<i>Test Case Form Hapus Obat</i> .....	104
5.11	<i>Test Case Form Tambah Detail Pembelian</i> .....	105
5.12	<i>Test Case Form Ubah Detail Pembelian</i> .....	105
5.13	<i>Test Case Form Hapus Detail Pembelian</i> .....	106
5.14	<i>Test Case Form Tambah Pembelian</i> .....	107
5.15	<i>Test Case Form Ubah Pembelian</i> .....	107
5.16	<i>Test Case Form Hapus Pembelian</i> .....	108
BAB 6.	SIMPULAN DAN SARAN .....	110
6.1	Simpulan.....	110

6.2	Saran.....	110
	DAFTAR PUSTAKA.....	111

## DAFTAR GAMBAR

Gambar 3.1 Flowchart Penjualan.....	12
Gambar 3.2 Flowchart Pembelian.....	14
Gambar 3.3 Flowchart Penjualan Sesudah Sistem.....	16
Gambar 3.4 Flowchart Pembelian Sesudah Sistem.....	18
Gambar 3.5 Entity Relationship Diagram.....	19
Gambar 3.6 DFD level 0.....	20
Gambar 3.7 DFD level 1.....	21
Gambar 3.8 DFD level 2 proses 2.....	23
Gambar 3.9 DFD level 2 proses 3.....	24
Gambar 3.10 DFD Level 2 proses 4.....	25
Gambar 3.11 DFD Level 2 Proses 5.....	27
Gambar 3.12 DFD Level 2 Proses 6.....	27
Gambar 3.13 DFD Level 2 Proses 7.....	28
Gambar 3.14 DFD Level 2 Proses 8.....	29
Gambar 3.15 Rancangan Antarmuka <i>Login Desktop</i> .....	52
Gambar 3.16 Rancangan Antarmuka <i>MainMenu</i> Pemilik.....	53
Gambar 3.17 Rancangan Antarmuka <i>Main Menu</i> Karyawan.....	54
Gambar 3.18 Rancangan Antarmuka Data <i>User</i> Pemilik.....	55
Gambar 3.19 Rancangan Antarmuka Tambah <i>User</i> Pemilik.....	56
Gambar 3.20 Rancangan Antarmuka Ubah <i>User</i> Pemilik.....	57
Gambar 3.21 Rancangan Antarmuka Data Pemasok Pemilik.....	58
Gambar 3.22 Rancangan Antarmuka Tambah Pemasok Pemilik.....	59
Gambar 3.23 Rancangan Antarmuka Ubah Pemasok Pemilik.....	60
Gambar 3.24 Rancangan Antarmuka Data Obat Pemilik.....	61
Gambar 3.25 Rancangan Antarmuka Tambah Obat Pemilik.....	62
Gambar 3.26 Rancangan Antarmuka Ubah Obat Pemilik.....	63
Gambar 3.27 Rancangan Antarmuka Transaksi Pembelian Pemilik.....	64
Gambar 3.28 Rancangan Antarmuka Tambah Pembelian Pemilik.....	64
Gambar 3.29 Rancangan Antarmuka Ubah Pembelian Pemilik.....	64
Gambar 3.30 Rancangan Antarmuka Tambah Detail Pembelian Pemilik.....	65

Gambar 3.31 Rancangan Antarmuka Ubah Detail Pembelian Pemilik .....	66
Gambar 3.32 Rancangan Antarmuka Retur Pembelian Pemilik .....	67
Gambar 3.33 Rancangan Antarmuka Retur Final Pemilik .....	67
Gambar 3.34 Rancangan Antarmuka Transaksi Penjualan Pemilik Dan Karyawan.....	68
Gambar 3.35 Rancangan Antarmuka Transaksi Pemilik .....	69
Gambar 3.36 Rancangan Antarmuka Lihat Stok Pemilik .....	69
Gambar 3.37 Rancangan Antarmuka Laporan Penjualan Pemilik .....	70
Gambar 3.38 Rancangan Antarmuka Laporan Pembelian Pemilik .....	70
Gambar 3.39 Rancangan Antarmuka Laporan Retur Pembelian Pemilik .....	71
Gambar 3.40 Rancangan Antarmuka Laporan Keuangan Jurnal Umum Pemilik .....	72
Gambar 3.41 Rancangan Antarmuka Laporan Keuangan Buku Besar Pemilik	72
Gambar 3.42 Rancangan Antarmuka Laporan Keuangan Neraca Saldo Pemilik .....	73
Gambar 3.43 Rancangan Antarmuka Laporan Keuangan Laba Rugi Pemilik	74
Gambar 4.1 <i>Login</i> .....	75
Gambar 4.2 <i>Main Menu</i> Pemilik .....	76
Gambar 4.3 <i>Main Menu</i> Karyawan .....	76
Gambar 4.4 <i>Lihat User</i> .....	77
Gambar 4.5 <i>Tambah User</i> .....	77
Gambar 4.6 <i>Ubah User</i> .....	78
Gambar 4.7 <i>Lihat Pemasok</i> .....	78
Gambar 4.8 <i>Tambah Pemasok</i> .....	79
Gambar 4.9 <i>Ubah Pemasok</i> .....	79
Gambar 4.10 <i>Lihat Obat</i> .....	80
Gambar 4.11 <i>Tambah Obat</i> .....	80
Gambar 4.12 <i>Ubah Obat</i> .....	81
Gambar 4.13 <i>Pembelian</i> .....	82
Gambar 4.14 <i>Tambah Pembelian</i> .....	82
Gambar 4.15 <i>Tambah Detail Pembelian</i> .....	83
Gambar 4.16 <i>Ubah Detail Pembelian</i> .....	83



Gambar 4.17 Retur Pembelian .....	84
Gambar 4.18 Retur .....	84
Gambar 4.19 Penjualan .....	85
Gambar 4.20 Transaksi .....	86
Gambar 4.21 Lihat Stok .....	86
Gambar 4.22 Laporan Pembelian .....	87
Gambar 4.23 Laporan Retur Pembelian .....	87
Gambar 4.24 Laporan Penjualan .....	88
Gambar 4.25 Jurnal Umum.....	89
Gambar 4.26 Buku Besar .....	90
Gambar 4.27 Neraca Saldo .....	91
Gambar 4.28 Laporan Laba Rugi.....	92
Gambar 5.1 Pengujian <i>Form Login</i> (1).....	93
Gambar 5.2 Pengujian <i>FormLogin</i> (2).....	94
Gambar 5.3 Pengujian <i>Form Tambah User</i> (1).....	94
Gambar 5.4 Pengujian <i>Form Tambah User</i> (2).....	95
Gambar 5.5 Pengujian <i>Form Tambah User</i> (3).....	95
Gambar 5.6 Pengujian <i>Form Tambah User</i> (4).....	95
Gambar 5.7 <i>Form</i> Pengujian <i>Tambah User</i> (5).....	96
Gambar 5.8 <i>Form</i> Pengujian <i>Ubah User</i> (1) .....	96
Gambar 5.9 <i>Form</i> Pengujian <i>Ubah User</i> (2) .....	97
Gambar 5.10 <i>Form</i> Pengujian <i>Ubah User</i> (3) .....	97
Gambar 5.11 Pengujian <i>Form Hapus User</i> (1) .....	97
Gambar 5.12 Pengujian <i>Form Hapus User</i> (2) .....	98
Gambar 5.13 Pengujian <i>Form Hapus User</i> (3) .....	98
Gambar 5.14 Pengujian <i>Form Tambah Pemasok</i> (1) .....	99
Gambar 5.15 Pengujian <i>Form Tambah Pemasok</i> (2) .....	99
Gambar 5.16 Pengujian <i>Form Tambah Pemasok</i> (3) .....	99
Gambar 5.17 Pengujian <i>Form Ubah Pemasok</i> (1) .....	100
Gambar 5.18 Pengujian <i>Form Ubah Pemasok</i> (2).....	100
Gambar 5.19 Pengujian <i>Form Ubah Pemasok</i> (3).....	101
Gambar 5.20 Pengujian <i>Form Hapus Pemasok</i> (1) .....	101





Gambar 5.21 Pengujian <i>Form</i> Hapus Pemasok (2) .....	101
Gambar 5.22 Pengujian <i>Form</i> Tambah Obat (1).....	102
Gambar 5.23 Pengujian <i>Form</i> Tambah Obat (2).....	102
Gambar 5.24 Pengujian <i>Form</i> Tambah Obat (3).....	103
Gambar 5.25 Pengujian <i>Form</i> Ubah Obat (1) .....	103
Gambar 5.26 Pengujian <i>Form</i> Ubah Obat (2) .....	104
Gambar 5.27 Pengujian <i>Form</i> Ubah Obat (3) .....	104
Gambar 5.28 Pengujian <i>Form</i> Hapus Obat (1) .....	104
Gambar 5.29 Pengujian <i>Form</i> Hapus Obat (2) .....	105
Gambar 5.30 Pengujian <i>Form</i> Tambah Detail Pembelian.....	105
Gambar 5.31 Pengujian <i>Form</i> Ubah Detail Pembelian .....	106
Gambar 5.32 Pengujian <i>Form</i> Hapus Detail Pembelian (1).....	106
Gambar 5.33 Pengujian <i>Form</i> Hapus Detail Pembelian (2).....	106
Gambar 5.34 Pengujian <i>Form</i> Tambah Pembelian (1) .....	107
Gambar 5.35 Pengujian <i>Form</i> Tambah Pembelian (2) .....	107
Gambar 5.36 Pengujian <i>Form</i> Ubah Pembelian (1).....	108
Gambar 5.37 Pengujian <i>Form</i> Ubah Pembelian (2).....	108
Gambar 5.38 Pengujian <i>Form</i> Hapus Pembelian (1) .....	108
Gambar 5.39 Pengujian <i>Form</i> Hapus Pembelian (2) .....	109

## DAFTAR TABEL

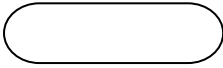

Tabel 3.1 Data <i>User</i> .....	30
Tabel 3.2 Data Pemasok .....	30
Tabel 3.3 Data Obat.....	31
Tabel 3.4 Data Pembelian .....	31
Tabel 3.5 Data Detail Pembelian .....	32
Tabel 3.6 Data Penjualan .....	32
Tabel 3.7 Data Detail Penjualan .....	33
Tabel 3.8 Data Retur Pembelian.....	33
Tabel 3.9 Data Detail Retur Pembelian.....	33
Tabel 3.10 Data Laporan Pembelian .....	34
Tabel 3.11 Data Laporan Penjualan .....	35
Tabel 3.12 Data Laporan Retur Pembelian.....	35
Tabel 3.13 Data Laporan Keuangan .....	36
Tabel 3.14 Proses <i>Login</i> .....	37
Tabel 3.15 Proses Tambah <i>User</i> .....	37
Tabel 3.16 Proses Ubah <i>User</i> .....	38
Tabel 3.17 Proses Hapus <i>User</i> .....	38
Tabel 3.18 Proses Lihat <i>User</i> .....	39
Tabel 3.19 Proses Tambah Pemasok.....	39
Tabel 3.20 Proses Ubah Pemasok .....	40
Tabel 3.21 Proses Hapus Pemasok.....	40
Tabel 3.22 Proses Lihat Pemasok .....	41
Tabel 3.23 Proses Tambah Obat.....	41
Tabel 3.24 Proses Ubah Obat.....	42
Tabel 3.25 Proses Hapus Obat.....	42
Tabel 3.26 Proses Lihat Obat .....	43
Tabel 3.27 Proses Tambah Detail Beli.....	43
Tabel 3.28 Proses Ubah Detail Beli .....	44
Tabel 3.29 Proses Hapus Detail Beli .....	44
Tabel 3.30 Proses Lihat Detail Beli .....	45

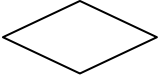
Tabel 3.31 Proses Tambah Pembelian .....	45
Tabel 3.32 Proses Ubah Pembelian .....	46
Tabel 3.33 Proses Hapus Pembelian.....	46
Tabel 3.34 Proses Lihat Pembelian .....	47
Tabel 3.35 Proses Tambah Detail Penjualan.....	47
Tabel 3.36 Proses Ubah Detail Penjualan .....	48
Tabel 3.37 Proses Hapus Detail Penjualan .....	48
Tabel 3.38 Proses Lihat Detail Penjualan .....	49
Tabel 3.39 Proses Tambah Penjualan.....	49
Tabel 3.40 Proses Retur Pembelian .....	50
Tabel 3.41 Proses Lihat Laporan Pembelian .....	50
Tabel 3.42 Proses Lihat Laporan Penjualan .....	51
Tabel 3.43 Proses Lihat Laporan Retur Pembelian .....	51
Tabel 3.44 Proses Lihat Laporan Keuangan.....	52

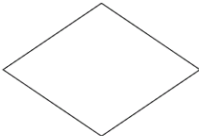
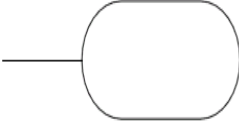
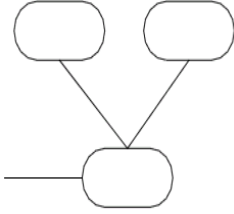
## DAFTAR NOTASI/ LAMBANG

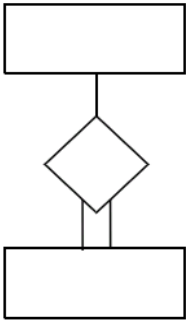
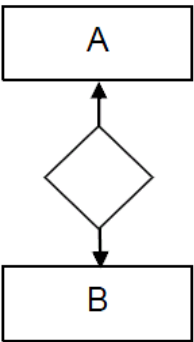
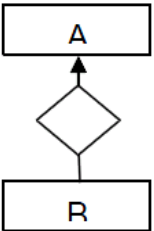
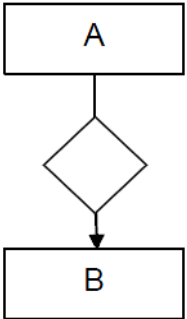
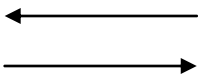
Jenis	Notasi/Lambang	Nama	Arti
Flowchart		<i>Terminator</i>	Awal atau akhir program
Flowchart		<i>Flow</i>	Arah aliran program
Flowchart		<i>Decision</i>	Selesai atau kondisi
ERD		<i>Entity</i> (entitas)	<i>Entity</i> yang memiliki atribut kunci untuk tiap individu di dalamnya.
ERD		<i>Relationship</i>	Sebuah hubungan antara beberapa <i>entity</i> dan tidak dapat berdiri sendiri, paling sedikit harus 2 <i>entity</i> dengan penghubung.
ERD		<i>Attribute</i>	Menjelaskan suatu <i>entity</i> dan mempunyai nilai.
ERD		Atribut komposit ( <i>composite attribute</i> )	Menjelaskan atribut yang dapat dibagi menjadi beberapa atribut lagi.

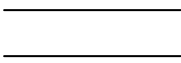
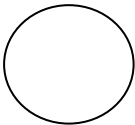
Jenis	Notasi/Lambang	Nama	Arti
ERD		<i>Total and partial participation</i>	Merupakan derajat keikutsertaan <i>entity</i> pada suatu hubungan. E2 adalah <i>total participation</i> dan E1 adalah <i>partial participation</i> .
ERD		Satu ke satu ( <i>one to one</i> )	Satu <i>entity</i> dalam A dihubungkan dengan maksimum satu <i>entity</i> .
ERD		Satu ke banyak ( <i>one to many</i> )	Satu <i>entity</i> dalam A dihubungkan dengan sejumlah <i>entity</i> dalam B dihubungkan dengan maksimum satu <i>entity</i> dalam A.
ERD		Banyak ke satu ( <i>many to one</i> )	<i>Entity</i> dalam A dihubungkan dengan maksimum satu <i>entity</i> B. satu <i>entity</i> dalam B dapat dihubungkan dengan sejumlah <i>entity</i> dalam A.
DFD		Aliran Data	Simbol ini disebut aliran data. Simbol ini menggambarkan mengenai

Jenis	Notasi/Lambang	Nama	Arti
			aliran atau pergerakan dari kumpulan data dari satu bagian sistem ke bagian sistem lainnya.
DFD		<i>Database</i>	Simbol ini disebut penyimpanan data atau <i>store</i> . Simbol ini menggambarkan mengenai tempat penyimpanan sebuah kumpulan paket data.
DFD		Proses	Simbol ini dikenal sebagai proses. Simbol ini menggambarkan proses yang terjadi di dalam sistem.
DFD		Entitas	Simbol ini dikenal sebagai entitas. Simbol ini menggambarkan seseorang, sekumpulan orang atau sistem lain yang menggunakan sistem tersebut.

## DAFTAR SINGKATAN

ERD	<i>Entity Relationship Diagram</i>
DFD	<i>Data Flow Diagram</i>